



En studie av processen kring blöjbyte och konceptframtagning av dispenser för blöjor och tillbehör.

A comprehensive study of the diaper changing process and concept development of a dispenser for diapers and accessories.

Examensarbete inom högskoleingenjörprogrammet designingenjör

THERESE JOHANSSON & SARA MOHAMMADI

Institutionen för Produkt- och produktionsutveckling
CHALMERS TEKNISKA HÖGSKOLA
Göteborg, Sverige 2015
Examensarbete 2015

EXAMENSARBETE 2015

En studie av processen kring blöjbyte och konceptframtagning av dispenser för blöjor och tillbehör.

A comprehensive study of the diaper changing process and concept development of a dispenser for diapers and accessories.

Examensarbete inom högskoleingenjörprogrammet designingenjör

THERESE JOHANSSON & SARA MOHAMMADI

Institutionen för Produkt- och produktionsutveckling
CHALMERS TEKNISKA HÖGSKOLA
Göteborg, Sverige 2015

En studie av processen kring blöjbyte och konceptframtagning av dispenser för blöjor och tillbehör.

A comprehensive study of the diaper changing process and concept development of a dispenser for diapers and accessories.

Examensarbete inom högskoleingenjörsprogrammet designingenjör

THERESE JOHANSSON & SARA MOHAMMADI

© THERESE JOHANSSON & SARA MOHAMMADI, Sverige 2015

Examensarbete 2015 ISSN 1652-9901

Institutionen för Produkt- och produktionsutveckling

Chalmers tekniska högskola

SE-412 96 Göteborg

Sverige

Telefon: + 46 (0)31-772 1000

Tryckeri/Institutionen för Produkt- och produktionsutveckling
Göteborg, Sverige 2015

FÖRORD

Examensarbetet har genomförts under vårterminen 2015 på institutionen för Produkt- och produktionsutveckling vid Chalmers tekniska högskola. Arbetet omfattas av 15 högskolepoäng och har utförts av studenter från designingenjörsprogrammet. Projektet har genomförts i samarbete med varumärket Libero på uppdrag av SCA Baby.

Vi vill rikta ett stort tack till Angelica Burvall på SCA och Sanna Dahlman på Chalmers tekniska högskola för handledning och stöd under projektets gång.

Vi vill tacka alla småbarnsföräldrar som deltagit i enkätundersökningar, intervjuer och som låtit oss observera deras vardag. Stort tack även till Haga Nygata förskola och Tuve förskola för möjligheten att studera ert arbete.

SAMMANFATTNING

På uppdrag av SCA Baby utfördes detta examensarbete på institutionen för Produkt- och produktionsutveckling på Chalmers Tekniska Högskola. Syftet med arbetet är att skapa ett koncept som underlättar situationen för målgruppen småbarnsföräldrar vid blöjbyte. I den initiala delen av arbetet genomfördes en noggrann förstudie med syfte att skapa förståelse för blöjbytet och dess utmaningar. Vid denna förstudie framgick att rörliga barn försvårade blöjbytet och att nuvarande blöjförpackning har brister. Studien visar ett kompenserande beteende kring blöjförpackningen, där målgruppen packar om blöjor och tillbehör till förvaringslådor. Konceptutvecklingen baserades på följande angreppsvinklar som framgår ur förstudien; deltagande av barnet, utmaningar kring enhandsgrepp, distraktion och underhållning av barnet samt förvarings- och förpackningsutmaningar. Därefter genomfördes en idégenerering och utvärdering i en iterativ process. Tillsammans med SCA valdes ett koncept för vidare utveckling. Slutkonceptet resulterade i Libero Simplify, en väggfäst dispenser som förvarar Liberos blöjor och babyvårdsprodukter samt ger möjlighet till hantering med ett enhandsgrepp. Blöjorna packas i en portabel tygväska som kan användas separat eller tillsammans med dispensern. Simplify kompletteras även med leksaker för att ge möjlighet till underhållning och distraktion för rörliga barn. Detta koncept syftar till att göra blöjbytet enklare och effektivare genom att underhålla och distrahera barnet samtidigt som det möjliggör och underlättar enhandsarbete.

SUMMARY

This thesis is a project performed in collaboration with SCA Baby and the Department of Product and Production Development at Chalmers University of Technology. The aim of the project is to develop a concept that will facilitate the diaper change process for the target group of parents with children in the age of 0-3 years. In order to improve the understanding of the diaper change process, a thorough study was completed. This study indicated that the main problems are active children complicating the changing procedure and that the diaper packaging has flaws. The main focus of the project will therefore be on the following areas: participation of the child, the challenge of handle diapers and accessories with one hand, distraction and entertainment of the child as well as storage and packaging challenges. Following the study, an iterative process of brainstorming and evaluation of concepts were performed. One of these concepts was selected together with SCA for further development. The final concept resulted in Libero Simplify which is a dispenser made for storage of diapers, baby care products and accessories. Simplify enables the diaper changing process to be performed single handedly whilst having toys for entertainment and distraction for the child. Ultimately, the carer will have more control of the diaper changing situation and have simplified access to products. With these solutions, Simplify will make the diaper change more effortless and efficient for the target group.

INNEHÅLLSFÖRTECKNING

1. Inledning	1
1.1. Bakgrund	1
1.2. Syfte	1
1.3. Mål	1
1.4. Avgränsningar	1
1.5. Precisering av frågeställningar	1
2. Teoretisk referensram	2
2.1. Om blöjbyte	2
2.2. Skötbordsmiljö	2
2.3. SCA och Liberos befintliga produktsortiment	3
2.4. Liberoklubben	5
2.5. Liberos design och karaktärer	5
3. Metod	7
3.1. Förstudie	7
3.1.1. Målgruppsdefinition	7
3.1.2. Djupintervjuer	7
3.1.3. Deltagande observationer	7
3.1.4. Direkt observation	7
3.1.5. Marknadsobservation	7
3.1.6. Enkätundersökning	8
3.2. Informationshantering	8
3.2.1. KJ-analys	8
3.2.2. Funktionsanalys	8
3.2.3. Moodboard	8
3.3. Idégenerering	8
3.3.1. Brainstorming	8
3.3.1. Idéskiftesmetoden	8
3.3.2. Aktiv workshop med modeller i skala 1:1	9
3.3.1. Morfologisk matris	9
3.3.2. Gruppering av koncept	9
3.4. Konceptvalsmetoder	9
3.4.1. Viktning mot KJ analysens problemområden	9
3.4.2. Delpresentation hos företaget	9
3.4.3. Externt beslutfattande	9
3.5. Iteration	9
3.6. Konzeptutvärdering	9
3.6.1. Utvärderingsmatris	10
3.7. Hållbarhetsanalys	10
3.8. Visualisering	10
3.9. Verifiering	10
4. Resultat	11
4.1. Målgruppsdefinition	11

4.2. Djupintervjuer	11
4.3. Direkta observationer.....	12
4.3.1. Tuve förskola.....	12
4.3.2. Haga Nygata förskola.....	13
4.3.3. Observation hos Ava	14
4.3.4. Observation hos Salma.....	15
4.3.5. Deltagande observation.....	15
4.4. Enkätundersökning.....	19
4.5. Inskickade bilder ifrån enkättagare	25
4.6. Informationshantering	25
4.6.1. KJ-Analys	25
4.6.2. Funktionsanalyser.....	27
4.6.3. Moodboard	29
4.7. Resultat av idégenerering.....	29
4.8. Delpresentation och diskussion med SCA	34
4.9. Vidareutveckling och iteration	34
4.9.1. Nya frågeställningar	34
4.9.2. Nya krav.....	34
4.9.3. Nya konceptgrupper inom förvaring	35
4.10. Utvärdering av delkoncept	40
4.10.1. Skissmodeller	40
4.10.2. Utvärderingsmatris.....	42
4.11. Vidareutveckling av vald konceptgrupp	43
4.11.1. Dellösningar	43
4.12. Slutkoncept.....	47
4.13. Modelltillverkning	51
4.14. Hållbarhetsanalys	55
5. Diskussion.....	57

BETECKNINGAR

CAD	Computer aided design
Cellpanå	Kartongmaterial för modellbygge
Defikera	Att avge avföring
IKEA	Ingvar Kamprad Elmtaryd Agunnaryd
Mock-up	Fullskalig designmodell för demonstration
Modul	En del av ett större element
Plastilina	Lera för modellbygge
SCA	Svenska Cellulosa Aktiebolaget
Tork	Varumärke under SCA
Vlieseline	Textilmaterial som används till förstärkning

1. INLEDNING

1.1. Bakgrund

Examenarbetet genomförs på SCA som är ett ledande globalt hygien- och skogsindustriföretag. SCA Baby, med det svenska varumärket Libero, har identifierat ett antal områden som de vill undersöka. Ett av dessa områden är utmaningarna och svårigheterna som småbarnsföräldrar kan stöta på under blöjbyte vid skötbordet. För att göra detta bör dessa utmaningar och svårigheter kartläggas tillsammans med brukarna.

Projektet kretsar kring att ta reda på hur föräldrar kan få ut största värde ur situationen kring skötbordet och hur design kan möjliggöra ett effektivare och enklare blöjbyte.

1.2. Syfte

Syftet med projektet är att utforska processen kring blöjbyte och hur bekvämligheten kan ökas för föräldrar inom målgruppen. Syftet är även att ta reda på hur varumärket Libero kan visualiseras i miljön kring skötbordet och hur man skapa mervärde för målgruppen.

1.3. Mål

Att utveckla ett antal konceptuella lösningar som skulle kunna ge mervärde för målgruppen småbarnsföräldrar inom området blöjbyte utöver själva blöjan och därefter vidareutveckla den bästa konceptuella lösningen till ett slutkoncept.

1.4. Avgränsningar

Den lösning som tas fram kommer att levereras som ett koncept och inte en färdig produkt, konceptet kommer fokusera kring förvaring, användning och kassering av blöjor. Projektet skall inkludera aspekter inom design, miljö och genomförbarhet. Arbetet avgränsas från att göra en djupare analys gällande blöjans funktioner, konceptets ekonomi och produktionsmöjligheter. Konceptet kommer att tas fram för hemmamiljö.

1.5. Precisering av frågeställningar

- Hur kan processen av blöjbyte förenklas för småbarnsföräldrar vid skötbordet i hemmet?
- Hur kan man genom design skapa ett mervärde för SCA:s kunder inom målgruppen?

2. TEORETISK REFERENSRAM

2.1. Om blöjbyte

I genomsnitt genomförs 4000 till 6500 blöjbyten per barn under dess småbarnstid. På små barn behöver blöjan bytas ofta, hur ofta är individuellt från barn till barn (Coull & Hofsten & Lidbeck, 2012). För att barnet inte skall få irriterad hud eller eksem där blöjan sitter behöver blöjan bytas varje gång barnet defikerat. Dessutom behöver barnet torkas rent och stjärten luftas då urin och avföring kan irritera huden där blöjan sitter. Många barn behöver också tvättas ordentligt i hudveckan varje dag för att undvika irritation. I början när barnet är litet räcker det att tvätta av med vatten men ibland kan en mild barntvål behövas som komplement. Det går också bra att tvätta av huden med barnolja (Magnusson Österberg, 2015).

I genomsnitt går det åt åtta blöjor per dygn och barn. De urinerar i genomsnitt en gång varje timme. Efter ett några veckor defikierar barnet mer sällan och då är det vanligt med blöjbyte ett par gånger om dagen (Magnusson Österberg, 2015). Majoriteten använder engångsblöjor eftersom att de är enkla att använda och sällan läcker.

Blöjbytet kan ses som en möjlighet till kroppskontakt men också lek och bus mellan barnet och den personen som byter blöjan (Magnusson Österberg, 2015). Närhet och kroppskontakt är viktigt för små barn och kan lugna ner ett stressat barn (Coull & Hofsten & Lidbeck, 2012). Under blöjbytet kan ett trefingersgrepp användas för att lyfta upp barnet vid torkning. Detta innebär att fötterna hålls upp med tumme, pekfinger och långfinger (Magnusson Österberg, 2015). Blöjbyten sker ofta på skötbord och andra höga höjder, då är det viktigt med uppsikt över barnet för att undvika fallskador. Om blicken måste släppas från barnet skall det alltid finnas en hand på barnets mage för att hålla uppsikt på barnets rörelser. För att undvika att blicken behöver släppas från barnet skall allt finnas inom en armlängds avstånd ifrån skötplatsen (Liberio, u.d.).

Om barnets hud har blivit röd och irriterad är det bäst att inte använda färdigpackade våtservetter. Oparfymierad tvättkräm eller olja rekommenderas och smörjning av barnets stjärt med skyddande salva innan blöjan sätts på igen (Magnusson Österberg, 2015). När blöjan är påsatt skall det få plats ungefär två fingrar mellan blöjan och barnets midja (Liberio, u.d.).

Det finns ett antal olika hygienprodukter som används i samband med blöjbytet; tvål, schampo, hudsalvor, hudkrämer och våtservetter. Enligt Naturskyddsverket ska produkterna användas sparsamt och endast då de behövs. Inga produkter skall användas i onödan och därför ska också så få produkter som möjligt användas. De produkter som används skall vara märkta med bra miljöval eller en annan oberoende miljömärkning. Våtservetter skall också användas sparsamt och de som används ska även vara miljömärkta (Coull & Hofsten & Lidbeck, 2012).

2.2. Skötbordsmiljö

Enligt Coull & Hofsten & Lidbeck, 2012, "kan det vara värt att lägga ner lite möda på att ordna det trevligt och praktiskt" vid skötytan eftersom att det är där mycket av tiden barnet spenderas det första åren. En god belysning underlättar men belysningen får inte vara för stark eller riktas så att den kan blända barnet som ligger. Det är bra att ha leksaker tillgängliga för att avleda barnets uppmärksamhet under blöjbytet. Dessa leksaker placeras med fördel ovanför barnet (Coull & Hofsten & Lidbeck, 2012). Barnet spenderar dock en kort tid av sin

barndom på skötbord, därför är det bra om skötbordsmiljön är ombytlig så att den kan användas till något annat när barnet blivit äldre och blöjfri. Det är att föredra att placera skötbordet i en miljö med tillgång till vatten som exempelvis i badrummet. Alla tillbehör som krävs för blöjbytet skall finnas inom en armlängds avstånd ifrån skötytan. Det är viktigt att vårdnadshavaren aldrig behöver lämna barnet (Coull & Hofsten & Lidbeck, 2012).

För att gynna arbetsställningen är vanligen ett 90 cm högt skötbord att föredra. Ett högt skötbord ökar dessvärre risken för fall, årligen skadas omkring 600 barn på grund av fall från skötbord. För att undvika fall är det därför, återigen, viktigt att lägga en hand på barnets mage (Coull & Hofsten & Lidbeck, 2012).

2.3. SCA och Liberos befintliga produktsortiment

SCA erbjuder produkter och tjänster inom följande affärsområden; personliga hygienprodukter, mjukpapper och skogsindustriprodukter. Under affärsområdet personliga hygienartiklar ingår varumärket Libero som erbjuder blöjor och babyvård med svanens märkning (SCA, 2015). Liberos blöjor finns i olika storlekar och utförande såsom Libero babysoft som är anpassad för de allra minsta barnen och är extra mjuka. Libero Comfort är flexibla och tunna och passar bäst till aktiva barn. Dessutom finns Libero UP&GO som är en byxblöja för barn som kryper, står och går se figur 2.1 (SCA, 2015).



Figur 2.1: UP&GO byxblöja
i storlek 4 (Libero u.d.)



Figur 2.2: Libero UP&GO
förpackning (Libero u.d.)

Blöjorna komprimeras och förpackas i plast som vidare distribueras till återförsäljare i kartonger. Antalet blöjor i vardera förpackning kan variera utifrån dess sort och storlek. Libero UP&GO är förpackade från 30 till 46 blöjor beroende på storlek (Libero, u.d.). Förpackningen har ett plasthandtag som möjliggör enkel transport för kund från butik till hemmet och har anpassade dimensioner för att kunna bäras och hanteras av brukare, se figur 2.2.

Libero erbjuder även sina kunder babyvårdsprodukter. Liberos babyvård inkluderas av skonsamma produkter såsom babyolja, tvättservetter och schampo. Alla produkter är oparfymrade, svanen märkta och innehåller ämnen som är lätt nedbrytbara för miljön (Libero, u.d.).

För att möjliggöra rengöring av barnet under blöjbytet erbjuder Libero våtservetterna Wet Wipes, se figur 2.3. De är extra milda tvättseretter som vårdar och tvättar huden med vatten,



rapsoolja och fuktgivande E- vitamin (Libero, u.d.). Förpackningen är försedd med ett plastlock som möjliggör återförslutning och bevarar fukten så att produkten inte torkar ut. Ett paket innehåller 64 våtservetter och väger runt ett halvt kilo.

blivit irriterad vid exempelvis rodnad vid stjärten eller då barnet kliat eller rivit sig. Krämen

innehåller zink som bildar en skyddande hinna (Libero, u.d.) över huden. För att

Figur 2.3: Libero Wet Wipes (Libero u.d.)

undvika eksem bör barnets hud smörjas in regelbundet med anpassad hudkräm (Ortmark, 1997, s. 45-48). För att istället påskynda läkning vid redan uppkomna utslag används däremot zinkkrämen (Magnusson Österberg, 2015). Denna kräm innehåller rapsoolja och extrakt från sockerbeta, detta för att lugna och vårda barnets hud. Tanken är att denna kräm skall vara lätt för användarna att applicera på barnet. En förpackning zink cream innehåller 60 ml.



Figur 2.4: Libero Zinc Cream (Libero u.d.)



Figur 2.5: Libero Oil (Libero u.d.)

Liberos Baby Oil, se figur 2.5, är en barnolja för torr och känslig hud. Även denna innehåller nordisk rapsoolja men också E-vitamin. Oljan kan användas för att masseras direkt på barnets hud eller för att droppa i badvattnet. En flaska baby oil innehåller 150 ml (Libero u.d.).

Liberos Lotion, se figur 2.6, används för att smörja in barnets hud efter bad eller vid behov. Även denna innehåller rapsoolja och E-vitamin. En förpackning lotion innehåller 200 ml. Libero Cream, se figur 2.6, tillför mer fukt än Liberos lotion och används främst på torra delar av barnets hud som exempelvis kinderna. Likt Liberos lotion innehåller cream rapsooljan och E-vitamin, en tub innehåller 100 ml kräm (Libero u.d.).



Figur 2.6: Libero Lotion, Cream och Wastebags (Libero u.d.)



Figur 2.7: Dispenser ur Tork evaluation line serien (Tork, u.d.)

Libero säljer även blöjpåsar, se figur 2.6, dessa används till att slänga använda blöjor i och håller lukt borta från skötmiljön. Ett paket innehåller tre stycken rullar med 15 blöjpåsar i vardera. Det är viktigt att barnet inte kan nå till påsarna då det finns en stor kvävningsrisk (Libero, u.d.).

Inom mjukpapper erbjuder SCA professionella hygienlösningar för företag under varumärket Tork. Den mest förekommande produkten under detta segment är Tork evaluation line serien, se figur 2.7. Denna serie erbjuder en dispenser för toalettutrymmen (Tork, u.d.). Den kan fyllas på med upp till 2,5 buntar servetter och är lätta att underhålla. Produktdesignen är utformad med ett runt och stilrent formspråk. Torkys dispenser monteras med fördel på väggen med lämpliga beslag. Denna produkt är vanligt förekommande på offentliga toaletter (Tork u.d.).

2.4. Liberoklubben

Libero har idag en kundklubb som kallas Liberoklubben. I denna klubb finns en poängshop där medlemmar kan samla poäng på sina köp. Dessa poäng kan sedan bytas in mot babyartiklar i poängshoppen. De gåvor som delas ut genom Liberoklubben väljs ut efter principen utveckling genom lek (Libero, u.d.).

Libero jobbar även med att utveckla föräldern genom artiklar och videoguider på hemsidan. Artiklarna kan handla om allt från att vänta barn, hur man byter en blöja till tips när barnet börjar växa upp. För föräldrar som vill dela erfarenheter och råd med varandra finns även ett forum (Libero u.d.).

2.5. Liberos design och karaktärer

Libero har en produktdesign som tar upp sagoberättande som en viktig del av kontakten med barnet. Tanken är att varje design ska innehålla en spännande saga för barnet (Libero, u.d.).

Liberos designers ser blöjbytet som en viktig stund mellan barnet och den som byter blöjan. De anser att de små stunderna är viktiga och bör tas vara på. De mönstertryck som finns på blöjan idag är handritade och inspirerade av en historia om en resande nyckelpiga och de vänner hon träffar på sina äventyr. Dessa vänner är återkommande karaktärer på Liberos olika blöjsorter. Libero har med tiden varierat sina figurer, de tryck som finns på blöjorna idag är föreställetr alla olika djur. De är Little Ladybug, Birdie, Bumlebee, Crazy Cat och Funny Fox, se figur 2.8 (Libero, u.d.). Med jämna mellanrum har Libero även limited editions utgåvor av sina blöjor, tidigare har detta varit en djur kollektion och nu även en kollektion med havstema.



Figur 2.8: Liberos karaktärer (Libero, u.d.)

3. METOD

Metoderna för projektet baseras på arbetets huvuddelar och är uppdelade i tre faser: *Förstudie*, *idégenerering* och *utvärdering*. Följande kapitel beskriver de valda metoderna mer ingående.

3.1. Förstudie

För att skapa förståelse och få kunskap om brukaren genomförs en informationsinsamling. Målet är att ge tillräcklig information för att skapa tydliga krav för konceptuella lösningar av problem.

3.1.1. Målgruppsdefinition

En målgruppsdefinition syftar till att kartlägga vem brukaren är för att produkten ska kunna anpassas till användaren. Målgruppen används för att beskriva de användare som har delade förväntningar och intentioner med produkten (Användbarhet i praktiken, u.d.).

3.1.2. Djupintervjuer

Många brukare har svårt att formulera vad de egentligen vill ha utan har betydligt lättare för att beskriva sina problem. På grund av detta måste en förståelse skapas för brukarens behov och situation (Karlsson, 2007). Detta sker genom frågebaserade metoder som intervjuer och enkäter.

En frågebaserad metod är semistrukturerade djupintervjuer. Intervjun utgår från en mall med frågor, nämner brukaren intressant fakta kan intervjuaren lämna frågemallen och ställa följdfrågor om så önskas. Fördelen med en denna sortens intervju är att den är flexibel och leder till utförligare svar (Karlsson, 2007).

3.1.3. Deltagande observationer

Metoden deltagande observation går ut på att man personligen utför arbetet för att utforska och förstå problemet. Deltagande är viktigt när det gäller att skapa förståelse för brukaren och dess upplevelser. Egna upplevelser kan hjälpa till att tyda andrahandsinformation från brukare (Karlsson, 2007).

3.1.4. Direkt observation

Direkt observation går ut på iakttagande av deltagare som utför en aktivitet. Detta kan antecknas eller spelas in med videokamera för vidare analys. Fördelen med observationen är att denna är oberoende av intervjupersonens vilja att svara på frågor. Observatören kommer också åt de beteenden som denna person inte är medveten om exempelvis kompenserande beteenden. Nackdelen med metoden är att det inte är möjligt att observera känslor, attityder och preferenser (Karlsson, 2007).

3.1.5. Marknadsobservation

Vid en marknadsobservation iakttas de befintliga produkterna på marknaden. Detta kan göras genom besök hos återförsäljare eller research av e-handel. Syftet är att skapa förståelse för marknaden utbud och hur konkurrenter förhåller sig till varandra.

3.1.6. Enkätundersökning

Enkätundersökningar är en strukturerad frågebaserad metod som går att utföras digitalt. Fördelen är att enkäten kan få stor spridning samt att resultaten av enkäten kan snabbt sammanställas och analyseras. Nackdelen är att det finns en risk att deltagarna inte kan eller vill besvara på frågorna. En svaghet är också att den varken är flexibel eller personlig (Karlsson, 2007).

3.2. Informationshantering

Resultaten av en informationsinsamling sammanställs genom metoderna som presenteras nedan.

3.2.1. KJ-analys

KJ-analys är en metod för att strukturera stora datamängder från fältstudier genom att skapa en helhetsbild över insamlad data. KJ-analysen hjälper till att kommunicera resultaten av studierna på ett effektivt sätt. Metoden går ut på att citat och resultat från intervjuer, observationer och enkäter skrivs ned på separata post-it lappar. Dessa lappar placeras ut på ett stort papper där de grupperas in efter vilket område de berör. Varje större område grupperas sedan in ytterligare och på så sätt kan viktiga områden identifieras och genom antalet post-it lappar kan dess storlek bedömas (Karlsson, u.d.).

3.2.2. Funktionsanalys

Med en funktionsanalys delas en produkts funktioner upp i huvud-, del-, och stödfunktioner. Analysen definierar produktens funktioner utan att berätta hur dessa skall uppnås. Metoden används vid framtagning av nya produkter och vidareutveckling av befintliga. Funktionerna tas fram genom kombination av ett verb och substantiv som sedan klassas som nödvändiga eller önskvärda. Huvudfunktionen förklarar produktens syfte som uppnås med delfunktioner (Österlin, 2010).

3.2.3. Moodboard

En moodboard skapas för att gestalta den känsla som ska förmedlas under idégenereringsfasen. Ett kollage skapas med olika bilder, och eventuellt texter, som tillsammans förmedlar känslan på ett tydligt sätt.

3.3. Idégenerering

Med informationsinsamlingen som grund tas ett flertal koncept fram genom idégenerering och iteration. Valda metoder listas nedan.

3.3.1. Brainstorming

Brainstorming gynnar idégenereringen genom att uppmana till idéer som kan tänkas vara orimliga eller utöver det vanliga genom obegränsat tänkande. Denna metod går ut på att skissa fram tankar och idéer utan varken kritik eller uppmuntring då analys och bedömning kan hämma den kreativa processen. Brainstorming låter skaparen tänka fritt och är en effektiv metod för att få ut de första idéerna på papper. Denna metod genomförs både enskilt och tillsammans i grupp (Pavey, u.d.).

3.3.1. Idéskiftesmetoden

Efter framtagning av olika idéer byts dessa inom gruppen för vidareutveckling. Detta görs genom att gruppmedlemmarna efter en bestämd tid byter papper med varandra. Efter byte skissar nästa person vidare på de idéer som påbörjats på pappret. Detta utnyttjar de olika synvinklar som finns inom gruppen (Johannesson & Persson & Pettersson, 2013).

3.3.2. Aktiv workshop med modeller i skala 1:1

För att se helheten och kunna vidareutveckla koncept kan skissmodeller göras med byggmaterial i exempelvis kartong. Dessa modeller byggs i skala 1:1 för att få en känsla för hur produkten fungerar i verkligheten.

Modeller används ofta för att ta reda på om produkten kommer att fungera och hur väl produkten når upp till brukarnas krav. De kan också användas för att verifiera hur väl olika delsystem kommer att fungera tillsammans, detta då fysiska prototyper kräver att sammanfogningen fungerar (Ulrich & Eppinger, 2012).

3.3.1. Morfologisk matris

Genom en morfologisk matris kan olika dellösningar kombineras till ett slutkoncept. Metoden går ut på att en matris ställs upp med delfunktioner samt de dellösningar som uppfyller funktionernas krav. Vidare korsbefruktas dellösningarna för att skapa ett så multifunktionellt och komplett koncept som möjligt (Johannesson & Persson & Pettersson, 2013).

3.3.2. Gruppering av koncept

Idéer grupperas upp på ett stort papper utifrån vilka angreppsvinklar dessa berör. Genom att göra detta skapas en god översikt över idéernas spann och hur väl de täcker valda problemområden.

3.4. Konceptvalsmetoder

Nedan presenteras metoder för val av koncept.

3.4.1. Viktning mot KJ-analysens problemområden

Genom viktning mot KJ-analysens problemområden kan de koncept som löser flest av användarens problem väljas.

3.4.2. Delpresentation hos SCA

Vid arbete med externa företag måste dessa involveras i produktutvecklingen. Genom en delpresentation uppdateras företaget kring vad som har skett i projektet. Uppdragsgivarna har då också möjlighet att påverka beslut kring vidareutveckling.

3.4.3. Externt beslutfattande

Under en delpresentation presenteras ett antal koncept för företaget och därefter sker en extern beslutfattning av uppdragsgivare angående vilken konceptgrupp som skall vidareutvecklas (Johannesson & Persson & Pettersson, 2013).

3.5. Iteration

Iteration är en cyklisk designprocess. Genom iteration görs delar i produktutvecklingen om för att förbättra produkten. Produkter kan modelleras, testas, verifieras och sedan modelleras på nytt för nya tester (Zurb, u.d.).

3.6. Konzeptutvärdering

För att komma fram till ett slutkoncept som håller alla krav och löser problemet på bästa sätt utvärderas befintliga koncept med hjälp av krav och frågeställningar.

3.6.1. Utvärderingsmatris

För att välja koncept till vidareutveckling ställs de upp i en utvärderingsmatris. I matrisen listas kriterier som koncepten skall uppnå. Dessa kriterier vikas efter dess betydelse och sedan betygssätts varje koncept efter hur väl de uppfyller valda kriterier. Summan av alla betyg multiplicerat med viktning resulterar i att koncepten kan rankas efter hur väl de uppfyller ställda krav. Efter rankning sker en reflektion över matrisens resultat (Ulrich & Eppinger, 2012).

3.7. Hållbarhetsanalys

För att ta reda på om en lösning är ekologiskt hållbar kan en enklare hållbarhetsanalys genomföras. Analysen går till genom att produktens påverkan på miljön under dess livscykel resoneras. Följande faser inkluderas i livscykelanalysen: råvaruutvinning, tillverkning, användarfasen och avfallshanteringen. Detta används som strategi för vidareutveckling av produkten. En metod som baseras på denna strategi är ekostrategihjulet som är ett verktyg för framtagning av nya koncept som bidrar till hållbara lösningar. Detta utförs genom att man arbetar med en eller flera av nedanstående punkter (White & Pierre & Belletire, 2013).

1. Optimera funktionen
2. Minska miljöpåverkan under användning
3. Minska mängden material
4. Välja rätt material
5. Optimera livslängden
6. Optimera produktionen
7. Optimera resthanteringen
8. Optimera distributionen

3.8. Visualisering

Koncept visualiseras genom skiss av slutkonceptet, ritningar och modeller. Modeller kan även skapas digitalt genom modellering i bland annat CATIA V5 och Alias Autostudio samt fysiskt genom modellbygge i exempelvis cellpannå.

3.9. Verifiering

För att verifiera ett koncept byggs detta upp och testas. Tester kan verifiera hur väl konceptet är kompatibelt med dellösningar och produkter som skall integreras. Modellen kan även testa produktens konstruktion och bärighet i den miljö där den kommer att användas. Genom att göra detta går det att ta reda på om produkten kommer att fungera i den tänkta miljön.

4. RESULTAT

I följande kapitel presenteras projektets resultat.

4.1. Målgruppsdefinition

Den målgrupp som projektet syftar till är småbarnsföräldrar med barn i åldrarna 0-3 år. Denna målgrupp har tagits fram genom undersökning av vilka åldrar barn vanligen bär blöja. Detta har senare generaliserats ned till 0-3år.

4.2. Djupintervjuer

För att få förståelse för målgruppen genomfördes djupgående intervjuer med privatpersoner och förskolepersonal. Frågorna utgick från en intervjumall på 10-14 frågor. Dessa intervjuer spelades in med smart voice recorder och transkriberades sedan. Sammanfattning av djupintervjuerna presenteras nedan, för fullständiga frågor och svar, se bilaga IV.

Intervju med Ava

Den 11 februari 2015 genomfördes en djupintervju med Ava som är förstagångsförälder.

Kan du utförligt beskriva hur du går tillväga vid ett blöjbyte?

Först måste jag säga till henne att vi ska byta blöja annars blir hon hysterisk, oftast när hon är mitt i en lek. Hon brukar oftast förstå vad som skall hända då. Sedan lägger jag henne på skötbordet och de första sekunderna förstår hon vad som kommer hända och då ligger hon still. Sen måste jag alltid ge henne något att leka med för att distrahera, annars vänder hon på sig. Samtidigt som att jag leker med henne, tar jag av blöjan. Om hon har gjort nummer två tar jag torra tvättlappar som jag brukar blöta innan jag börjar. Sedan har jag förberett bomullstussar. Jag brukar förbereda så mycket som möjligt innan jag lägger henne på skötbordet.

Hur förvarar du dina blöjor?

Oöppnade förpackningar lägger jag under skötbordet. Har små lådor från IKEA som jag fyller på. En sådan låda fyller $\frac{1}{3}$ av ett paket med blöjor. cirka 10 blöjor får plats, köper blöjförpackningar med 41 blöjor.

Vilka leksaker ger du henne för att distrahera?

Under de första 10 månaderna gav vi henne riktiga leksaker. Nu ger vi vad vi får tag på för att hon blev uttråkad av de gamla leksakerna. Till exempel handkräm.

Intervju med Salma

Den 13 februari 2015 intervjuades Salma som är förstagångsförälder.

What do you think of the diaper packages?

They are okay, they are all the same. It's always a problem to take out the first diaper but I usually stack all of them in boxes. It's a lot of plastic and it's huge. I find it easy to reach for the packages in the store, they are a bit bulky but they fit underneath the buggy. It would be nice to have two small packages in one.

Intervju med Pernilla

Pernilla en nybliven småbarnsmamma som bor i Tuve.

Vad har du för skötbord?

Jag har ett skötbord ifrån IKEA. Men just nu så byter vi på golvet eller på sängen.

Varför?

Därför att vi inte hade plats till skötbordet längre och han står ganska bra när man byter och han rör sig så mycket på skötbordet att det börjar bli farligt att ha det istället.

Intervju med förskolelärare Lilian

Lillian intervjuades på Tuves förskola den 4 februari 2015. Lillian har blöjbyte som daglig arbetsrutin och har på så vis lång erfarenhet.

Kan du utförligt beskriva hur du går tillväga vid blöjbyte?

Jag börjar med att dra ner byxorna, river av blöjan om det är UP&GO. Det betyder att jag måste ta av byxorna för att kunna sätta på en ny UP&GO. Det är enkelt att riva sönder blöjan. Jag byter på en rullpall om de inte har bajsat. De brukar stå upp. Om de är så stora så att de kan byta själv brukar de ha UP&GO och jag hjälper till att ta av byxan. Jag slänger sedan den använda blöjan.

Hur gör du för att hålla uppsikt över barnet vid blöjbyte?

Aldrig släppa, om jag skall titta bort håller jag fast i foten eller benet. Vi har placerat torky och den stora rullen nära så att vi kan nå de lätt. Vi ska aldrig vända bort blicken utan att hålla en hand på barnet.

Intervju med förskolelärare Sylve

Sylve jobbar på förskolan Hebbe Lelle i Haga, Göteborg.

Vad tycker du är svårast vid blöjbyte?

Det är väl när de inte vill, man får liksom locka dem till skötbordet och så. Men det har inte med tekniken att byta så mycket med att göra. Det är just det att du ska hantera många saker samtidigt. Du ska slänga blöjan, du ska ta av blöjan, de ska ligga kvar och de ska inte ramla ner ifrån skötbordet. Du måste ju vara nära, allt måste finnas nära. Vatten ska vara nära, salvan finns nära och blöjorna ska vara inom räckvidd så. Att man lägger upp ett underlag för varje barn så att man byter det regelbundet och tvättar rent med sprit brukar vi göra sen efteråt.

4.3. Direkta observationer

Direkta observationer genomfördes hos tre småbarnsföräldrar och på två förskolor.

I samband med besöken observerades skötbordsmiljöer och blöjbyten. Syftet med besöken var att samla information om blöjbyten från personer som utför dessa dagligen.

4.3.1. Tuve förskola



Den 4:e februari 2015 besöktes en förskola på Nolehutsvägen 20 i Tuve. De hade 16 barn i åldrarna mellan 1 och 3 år. Under besöket gavs chansen att observera två blöjbyten.

Blöjförpackningarna på avdelningen förvarades på en hög hylla i kanten av rummet och inhandlades av barnens föräldrar. Personalen fyllde på trådbackar med blöjor under skötbordet märkta med barnens namn. Förskolelärarna förklarade att vissa barn kan peka ut sina egna blöjor ur facken och att de gärna hjälper till och tar fram en blöja vid byte.

Figur 4.1: Skötbord på förskola i Tuve



Vid det första blöjbytet hade barnet i fråga defikierat, till att börja med fick barnet klättra upp på skötbordet med hjälp av en stege som fälls ut, se figur 4.1. Personalen lade ut ett dubbelvikt pappersark och tog på sig ett par engångshandskar. Därefter togs byxorna av på barnet och genom att hålla i anklarna lyftes barnet upp och pappersunderlägget lades under rumpan. En påse för blöjan förbereddes och blöjan knäpptes upp. Blöjan och pappret slängdes i påsen och därefter användes en tvättlapp och tvål för att tvätta rent. Pappersunderlägget användes för att torka av tvålen och allt lades samman i påsen med blöjan. Barnet hjälptes ned från skötbordet och påsen knöts ihop innan den slängdes.

Figur 4.2: Rullpall för blöjbyte

Vid observation nummer två hade ett barn urinerat och då användes inte skötbordet. En förskolelärare satte sig på en pall på hjul, se figur 4.2, och hjälpte barnet som var stående. Barnet fick själv hjälpa till att dra ner byxorna och att ta av blöjan som sedan slängdes i soptunnan. Därefter sattes en ny blöja på genom att läraren höll en hand fram på blöjan och använde den andra till att dra åt flikarna. Efter blöjbytet tvättade barnet själv händerna vid ett litet handfat med tillhörande pall.

4.3.2. Haga Nygata förskola



Figur 4.3: Öppnade förpackningar

Den 13:e februari 2015 gjordes ett studiebesök på förskolan vid Haga Nygata 17. Här besöktes avdelningarna Hebbe Lelle, Trumman och Loppa.

På avdelningen Hebbe Lelle hade de 22 stycken barn. Skötbordet var placerat i ett hygienutrymme där blöjförpackningarna förvarades under skötbordet. Dessa var upprivna på olika sätt, se figur 4.3. Ur förpackningarna plockades det upp blöjor som sedan lades på en hylla över skötbordet märkt med barnens namn.

Avdelningen Trumman har yngre barn som är i 1-2 år gamla. Atmosfären kring skötrummet på avdelningen var mysig och avslappnad, se figur 4.4.



Figur 4.4: Trummans skötbord



Figur 4.5: Hylla med blöjor



Figur 4.6: blöjförpackningar

Till vänster om skötbordet fanns en hylla där de förvarade alla upppackade blöjor till barnen, se figur 4.5. Mittemot skötbordet fanns det två handfat som var lågt monterade, detta gjorde att barnen själva kunde tvätta sina händer.

Förskolepersonalen på avdelningen hade lärt barnen att byta blöja själva, detta var en rutin som de började med för 1-2 år sedan för att underlätta arbetsbelastningen. Vid observationen av blöjbytet tog förskolelärarna in fem barn till skötrummet. De flesta barnen hade på sig byxblöjor så som Libero UP&GO.

Barnen tog av sig både byxorna och blöjan själva. Därefter gick barnen till soptunnan bredvid handfaten och slängde blöjan. Lärarna hjälpte sedan barnen att ta ned nya blöjor från hyllorna. Därefter tog barnen på sig blöjan och kläderna på egen hand. Vissa råkade sätta blöjorna snett och då hjälpte personalen till. Efter blöjbytet ställde barnen sig på en rad vid handfaten och turades om att tvätta händerna. Barnen hjälpte varandra att ta ned papper från pappershållaren på väggen. Det observerades att barnen var samarbetsvilliga och att de var stolta när de lyckats byta sin egen blöja. Personalen berättade att vid blöjor med avföring utför de blöjbytet på barnen.

På den tredje avdelningen, Loppan, observerades skötrummet där de hade packat upp blöjor på en hylla. Blöjförpackningarna förvarades på en annan hylla vid sidan av, dessa var likt de andra avdelningars blöjpåsar upprivna och öppnade på olika sätt, se figur 4.6.

4.3.3. Observation hos Ava

Under intervjun med Ava gavs tillfälle för observation av blöjbyte och skötmiljö. Ava hade placerat sitt skötbord från IKEA bredvid handfattet i badrummet, se figur 4.7. Då skötbordet inte hade ett optimalt skydd för att barnet inte skulle rulla ner hade hon byggt till ett skydd, se figur 4.10. De hade också monterat krokarna på skyddet för att göra skötbordet mer funktionellt. När Ava bytte blöja observerades problematiken med att hålla uppsyn på dottern Liv. Hon hade placerat nya blöjor och hjälpmedel på en byrå med en meters avstånd mittemot skötbordet, se figur 4.9. Där hade hon lagt två lådor med blöjor och hjälpmedel. För att kunna hålla uppsyn höll hon dottern i benet med höger hand och nådde en ny blöja med vänster hand, detta moment krävde att hon vände sig från barnet i några sekunder. Ava hade placerat nya förpackningar under skötbordet, se figur 4.8, detta var problematiskt då dottern Liv kunde nå på denna höjd och rev ofta ner förpackningarna.



Figur 4.7:
Skötbordet



Figur 4.8: Förvaring
av nya förpackningar



Figur 4.9: Förvaring
av blöjor och
hjälpmedel



Figur 4.10: Monterad
skyddsskena

4.3.4. Observation hos Salma

Under besöket hos Salma observerades skötbordsmiljön och ett blöjbyte. Salma hade den enklaste varianten av skötbord från IKEA, hon upplevde att den var problematisk då den inte var funktionell nog och det fanns en risk för att sonen rullade ned från skötbordet, se figur 4.11. Hon hade placerat öppnade förpackningar under skötbordet och förberett med ett par i en förvaringslåda som är monterade på skötbordet, se figur 4.12. När Salma skulle byta blöja började hon med att lägga en ny blöja under sitt barn. Hon torkade av honom med den gamla blöjan och rullade sedan in den för att senare kunna kassera den. Vidare använde hon sig av tvättlappar och krämer, dessa var placerade i förvaringslådorna på skötbordet så hon inte behövde ta avstånd från skötbordet och sitt barn vid bytet. Förvaringslådorna var dock lättåtkomliga för barnet och han tenderade att riva ner innehållet.



*Figur 4.11:
Skötbord från
IKEA*



*Figur 4.12: Förvaringslådor
monterade på skötbordet*

4.3.5. Deltagande observation

Nedan presenteras de deltagande observationer som genomfördes under förstudien.

Byta blöja

För att få en känsla för hur ett blöjbyte går till utfördes blöjbyten. Detta gav en klar bild av hur det är att byta en blöja för första gången och alla svårigheter som kan uppkomma kring detta.

Den 11 februari genomfördes en deltagande observation hemma hos småbarnsföräldern Pernilla och hennes son Felix. Under denna observation gavs chansen att följa en föräldraledig mamma under en hel dag.

Efter frukosten var det dags för blöjbyte. Då den första blöjan innehöll avföring hämtade Pernilla våtservetter och blöta tvättlappar. Utöver detta lämnade hon över allt ansvar för blöjbytet. Steg ett var att lägga Felix på en matta på golvet i hans rum. Därefter tog byxor och strumpor av. Blöjan gick lätt att ta av genom att knäppa upp spännerna och flytta åt sidan. Därefter torkades det rent, först med hjälp av blöta tvättlappar och sedan med Liberos våtservetter. Därefter skulle en ny blöja sättas på. Först skulle blöjan föras in under rumpan och för att göra detta krävdes att Felix lyftes upp i benen. Efter att blöjan dragits fram till rätt plats knäpptes flikarna samtidigt som en hand höll på blöjan fram. Fram tills detta steg var Felix väldigt lugn och samarbetsvillig. Efter att blöjan tagits på skulle han kläs på igen, detta var svårare. Varje gång ett ben var inne i byxan och nästa var på gång hade Felix hunnit ta av sig det första. Efter att båda benen trätts in i byxorna restes Felix upp så att han kunde hålla sig stadigt mot sin säng medan byxorna drogs upp och sattes till rätta.

Efter lunchen var det dags för det andra och sista blöjbytet under observationen. Denna gång var det en urinblöja som skulle bytas. Felix lades på samma matta och byxor och strumpor togs av. Därefter tog enkelt blöjan bort. Denna gång användes en UP&GO och samma problem med att få in båda ben i byxblöjan uppstod. Därefter togs byxorna på, på samma sätt och genom att resa Felix mot spjålsängen kunde både blöjan och byxorna samtidigt rättas till så att de satt ordentligt.

Köpa och testa produkt

Den 24 mars 2015 besöktes ICA kvantum i Sannegården, Göteborg för att observera Liberos produktsortiment i butiksmiljö. Det första som kunden möttes av på babyavdelningen var Liberos blöjförpackningar som stod uppradade på en hylla, se figur 4.13. Det som noterades var att konkurrenter erbjöd blöjor i multipack där de var paketerade i papp, se figur 4.14. Dessa kartongförpackningar stod stadigare på hyllan och var på så vis bättre placerade i miljön.



Figur 4.13: Liberos blöjor i butiksmiljö *Figur 4.14: Konkurrenter med kartongförpackning*



Figur 4.15: Att bära hem ett paket Libero UP&GO

Ett paket med Libero UP&GO i storlek 5 inhandlades och transporten från butik till hemmet observerades, se figur 4.15. Förpackningens storlek och vikt utgjorde inget problem vid promenaden men plasthandtaget upplevdes bräckligt, den gick dock inte av under observationen.

Utifrån studien av förskolor och privatpersoner observerades att blöjförpackningarna öppnas på olika sätt, för att förstå orsaken öppnades den inköpta förpackningen. Till en början var det svårt att hitta markeringen på förpackningen för öppningen vilket kunde vara anledningen till beteendet som brukarna har visat. När plastförpackningen väl hade öppnats uppstod problemet med uttag av blöjorna ur förpackningen. Då blöjorna var tätt packade i förpackningen uppstod det en kompression så att uttag av en blöja resulterar i att halva förpackningen töms. Bildserien nedan visar problematiken av uttaget ur förpackningen.



Figur 4.16: Uttag av en blöja

Test av hantering med ett enhandsgrepp

För att utföra ett kontrollerat byte krävs det god uppsyn över barnet i fråga. Enligt rekommendationer, se kapitel 2.1, bör man som skötare hålla en hand på barnet. Det är också vanligt att barnet behöver lyftas upp för att skötaren skall komma åt att rengöra. Detta medför att hanteringen av blöjor och babyvård ofta utförs med enbart den fria handen. Detta problemområde upplystes även av SCA som viktigt och därför genomfördes ett test för att ta reda på hur väl Libereros produkter kunde hanteras med en hand.

Ett test av hanteringen med en hand genomfördes på produkterna Liberos Cream, Zinc Cream, Oil, lotion och Wet Wipes

Liberos våtservetter Wet Wipes var utformade med ett plastlock för att underlätta återförslutningen av paketet och på så vis hindra servetterna från att torka ut. Detta lock upplevdes enkel att öppna med en hand och uttaget av servetterna likaså. Däremot var det mer komplicerat att återförsluta då locket inte stängdes ordentligt om det var en servett i vägen, se figur 4.17.

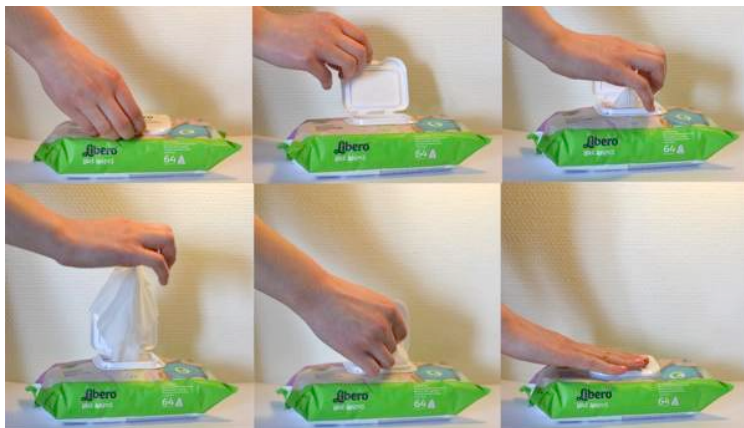

Figur 4.17: Bildserie: Test av enhandsgrepp vid användning av våtservett

Lotionflaskans utformning är rundad och greppvänlig, undersidan på flaskan är platt vilket medför god stabilitet för att kunna ställa den på en yta. Vid hanteringen av öppningen var det svårt att greppa flaskan, se figur 4.18. Svårigheter som att lossa locket med tummen påträffades, trots detta upplevdes locket enkelt att få upp.

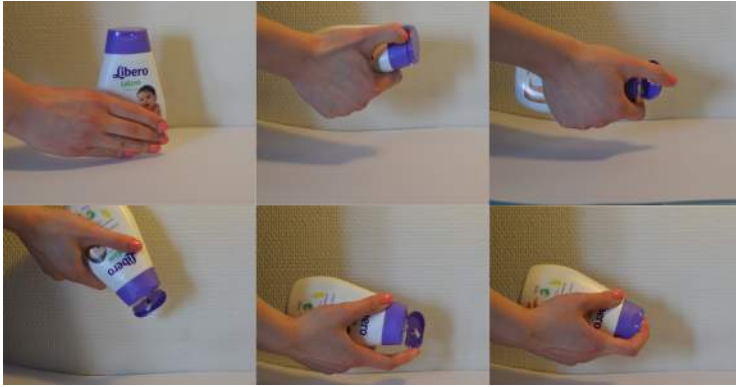

Figur 4.18: Bildserie: Test av enhandsgrepp vid användning av lotion

Libero babyolja, se figur 4.19, har likt lotionflaskan en mjuk form och lagom storlek för att kunna greppas med en hand. Det var väldigt problematiskt att öppna locket till olja samtidigt som att flaskan skulle greppas i handen. I detta test hade oljan den svåraste öppningen där det krävdes mest kraft för att få upp locket. Vid spill av olja blev produkten allt svårare att hantera på grund av minskad friktion.



Figur 4.19: Bildserie: Test av enhandsgrepp vid användning av olja

Creamflaskan skiljer sig mycket i formen från de övriga produkterna, se figur 4.20. Flaskan står ställt på locket och greppas enkelt i handen på grund av dess koniska form. Locket är stort och kräver ett vridmoment med ytterst liten kraft för att öppna. Dock så var detta problematiskt att utföra med en hand då flaskan skulle greppas samtidigt.



Figur 4.20: Bildserie: Enhandsgrepp Cream

Zinkkrämen hade den minsta flaskstorleken bland de utvalda produkterna i testet. Den hade ett ordentligt lock med en enkel öppning, i kombination med dess greppvänliga form och storlek var denna produkt enklast att öppna bland babyvården, se figur 4.21.



Figur 4.21: Bildserie: Enhandsgrepp Zink Cream

Slutsatser som kan dras ur denna observation är att tre av fyra flaskor i testet har ett lock som enkelt kan öppnas med två händer men som kan vara problematiska med en hand då det krävs att flaskan får ett grepp. Det var mycket problematiskt att hålla i flaskan samtidigt som denna skulle öppnas längre in på observationen då händerna blivit insmorda i diverse produkter och friktionen mellan hand och produkt minskat. Detta problemområde har stora utvecklingsmöjligheter och bör tas i beaktning i vidare arbete.

4.4. Enkätundersökning

Med hjälp av surveymonkey.com skapades ett enkätformulär. Detta formulär skickades sedan ut till personer inom målgruppen. För att nå ut till dessa användes kontakter och föräldragrupper via sociala nätverk. Frågeformuläret innefattade 24 frågor angående processen av blöjbyte där det krävdes öppna svar i löptext ifrån deltagarna.

Enkättagarna fick möjlighet till att skicka in bilder på sitt skötbord via email. Detta för att få en större spridning och mer bildunderlag för fortsatt arbete. Syftet med dessa bilder var att få en insikt i hur skötmiljön kan se ut i olika hushåll.

Enkätundersökningen besvarades av 38 stycken deltagare i åldrarna 22-39 år. 64 procent av dessa deltagare var förstagsångsföräldrar, majoriteten hade barn över ett år och inga deltagare väntade barn vid undersökningstillfället. Vid den första enkäten ställdes 21 frågor och under tiden lades ytterligare tre frågor till som inte besvarades av alla enkättagare. Nedan presenteras de viktigaste frågorna och utdrag ur enkätsvaren, för komplett enkätstudie se bilaga I och II.

Fråga 4: Kan du beskriva i steg hur du går tillväga vid blöjbyte?

Vanliga förekommande steg var att den som skulle byta blöjan berättade för barnet att vad som skulle hända. Därefter togs alla tillbehör fram och barnet läggs på skötbordet. I vissa fall fick barnet något att leka med under tiden som blöjbytet skedde. Därefter togs kläderna av och blöjan knäpptes upp. Många väntade och såg om barnet skulle att urinera ytterligare och

sedan togs blöjan av. Vissa använde den gamla blöjan för att torka av det värsta från barnet innan denna viktes ihop och slängdes. Efter detta tvättades barnet av med vatten eller tvättlapp och därefter torkades barnet med en handduk. Eventuellt kunde barnet här vädrats en stund innan den nya blöjan sattes på. Vid behov applicerades även salva och puder och till sist sattes kläderna på igen.

Då en deltagare skulle byta en urinblöja på sitt barn gjorde hen detta med barnet ståendes. Deltagaren förklarar följande;

“Nu är min son 1,5 år. Han står upp medan jag knäpper av blöjan och tar av den. Sedan sätter han sig på pottan och kissar om han vill. Därefter tar jag en tvättlapp med vatten och ekologisk olivolja och tvättar honom. Sedan brukar han få lufta ett tag innan jag knäpper på honom en ny blöja.”

Fråga 5: Vad tycker du är den största utmaningen vid blöjbyte och varför?

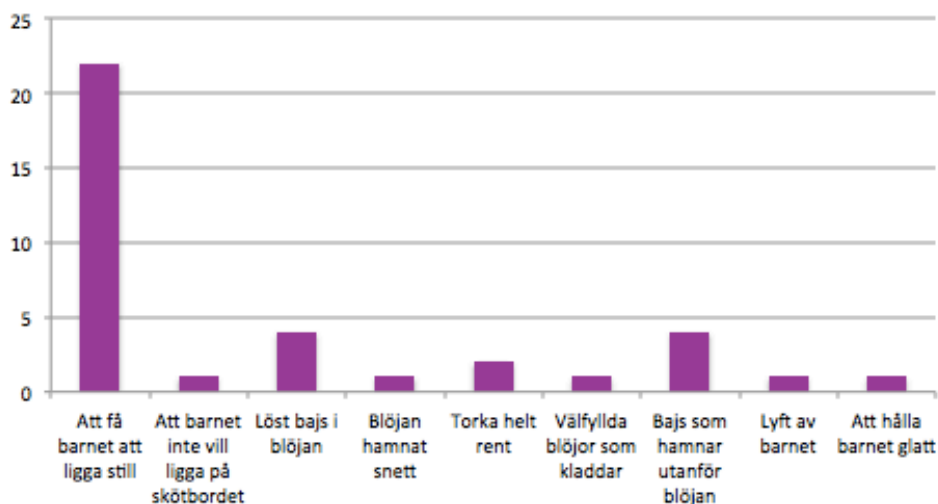

Figur 4.22: Fråga 5: Vilken är den största utmaningen vid blöjbyte?

I figur 4.22 syns en klar majoritet som upplever att den största utmaningen gällde barnets rörlighet. En del upplevde detta som ett stort problem då risken för fall blev större. Många deltagare nämnde att barnet blev mer nedsmutsat än nödvändigt när de rörde sig under blöjbytet. Detta på grund av att avföringen sprits ut sig då barnen bland annat själva petat i blöjan och fått detta på kroppen.

Fråga 6: Vilken del av processen är enklast att utföra och varför?

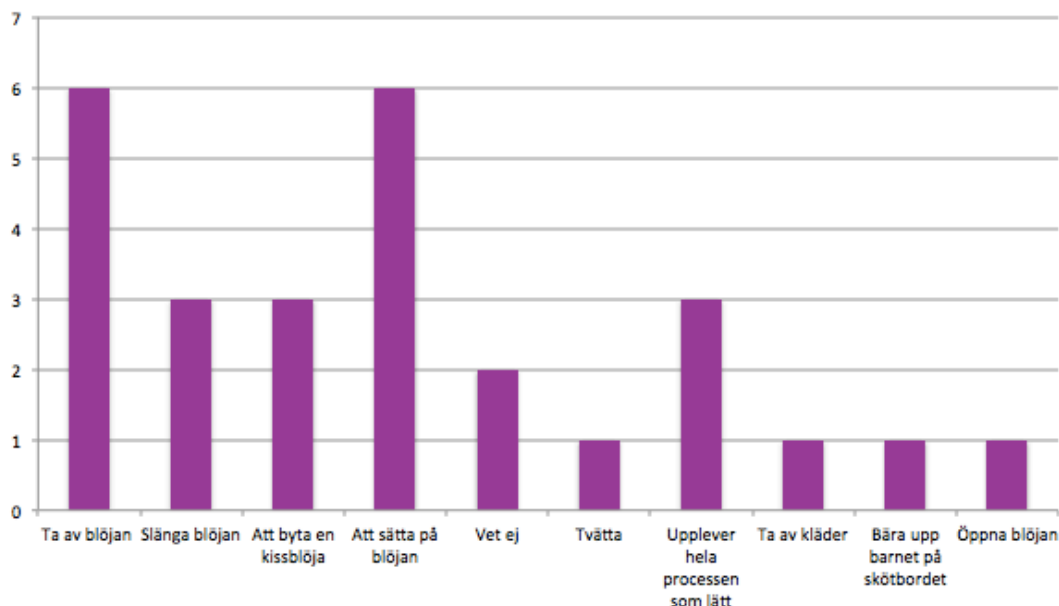

Figur 4.23: Fråga 6: Vilken del av processen är enklast att utföra?

Här kan utläsas att det som upplevdes som enklast vid blöjbyte var hantering av själva blöjan. Både vid avtagning av blöjan som vid påsättning av en ny. Vissa deltagare upplevde att kassering av blöjan var det enklaste då barnen själva deltog genom att slänga blöjan. En deltagare uttrycker följande;

“Han tycker att det är roligt och hjälper gärna till att slänga den i papperskorgen.”

Ytterligare några deltagare nämnde att byxblöjor gör bytet enklare, både genom att barnet kunde stå vid byte men också att de var enklare att trä på barnet vid bytet.

Fråga 10: Ge exempel på distraktionsmoment under blöjbyte och hur du hanterar dem

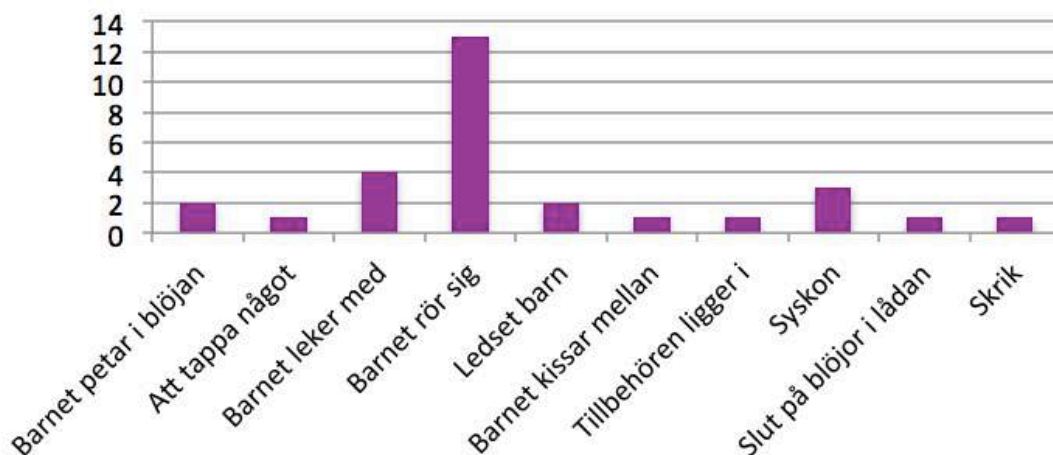

Figur 4.24: Fråga 10: Vilka distraktionsmoment finns under blöjbytet?

Även här förekom barnets rörlighet som ett stort problem, precis som när svårigheterna vid blöjbytet efterfrågades. Den näst vanligaste orsaken var att barnet lekte med annat, vilket i sig också handlade om rörlighet hos barnet. En del föräldrar parerade rörligheten med att de gav barnet något att leka med under blöjbytet;

“Finns så mycket runt omkring att titta på, så sonen inte vill ligga still. Han ska titta och röra på allt runt omkring. Så jag ger honom något att hålla på med/undersöka medans jag byter blöjan.”

En deltagare i undersökningen valde att parera rörligheten genom att göra barnet deltagande i bytet;

“När min son springer iväg, inte vill stå upp etc. Så försöker jag locka honom till att komma tillbaka, genom att göra honom mer delaktig. Tex be honom hämta blöjan, fråga bar olivoljan står etc. “

Fråga 11: Hur förvarar du dina blöjor och varför?

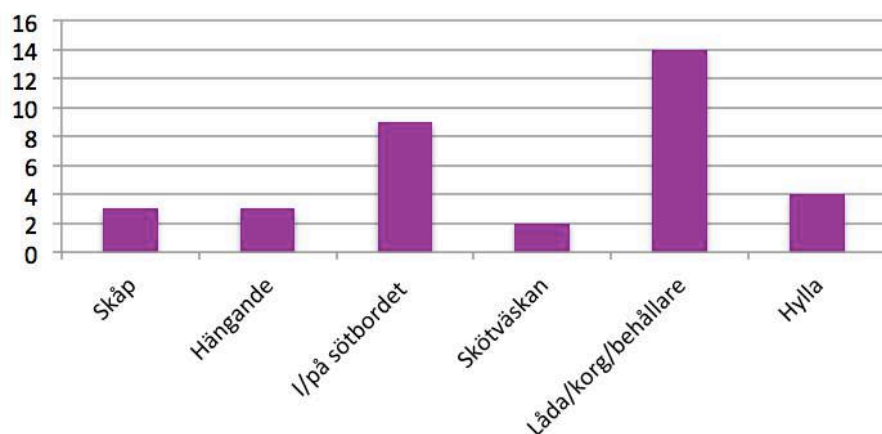

Figur 4.25: Fråga 11: Hur förvarar du dina blöjor?

Många av de tillfrågade valde att förvara blöjorna utanför paketet. En av deltagarna valde dock att behålla blöjorna i paketet och hängde istället hela paketet på en krok. Ytterligare en deltagare nämnde att hen packade upp ett antal blöjor och förvarade resten i originalpaketet.

De som valde att packa upp blöjorna ur paketet förvarade ofta de uppackade blöjorna i en korg, låda eller behållare. Denna låda eller korg användes i vissa fall även som förvaring till krämer, olja, påsar och servetter. Korgen placerades sedan vanligen på skötbordet eller en hylla. En gemensam nämnare för all omplacering av blöjorna var att de skulle finnas lättillgängliga under själva bytet. En deltagare skrev att detta berodde på att det är svårt att ta ut blöjorna med en hand ut paketen och valde därför att inte ha kvar dem i plasten.

Två olika deltagare skrev att de valde att placera om blöjorna för att detta såg bättre ut. Den ena nämnde att hen specifikt inte gillade att ha saker framme. Den andra deltagaren skrev följande;

“Jag har mina blöjor i en tråkorg med tyg i, för att jag tycker att det ser snyggare ut. I korgen har jag även allt annat jag kan tänkas behöva vid blöjbyte. “

Fråga 12: Hur går du tillväga vis kassering av blöjor?

Många deltagare behandlade blöjorna olika beroende på läckage eller avföring. Vid vanliga urinblöjor slängdes de direkt i soporna efter att många hade vikt ihop dem och fäst dem med hjälp av fästningen på blöjans spännen. Vid blöjor med avföring var det många deltagare som valde att lägga varje blöja i en separat påse innan de slängdes. Valet av påsar varierade från matvarukasse, och hundbajspåsar till blöjpåsar.

“Lägger blöjan i en blöjpåse och slänger i soporna. Jag skulle önska att det fanns något som håller ihop påsarna så att man enkelt ta ut de istället för att de rullar ut.”

Vid hemmabruk var det mest förekommande svaret att deltagarna slängde blöjorna i en sophink, men även pedalhink förekom.

Fråga 16: Vilka hjälpmedel/saker har du vid skötbordet?

De vanligaste förekommande tillbehören var torra och våta servetter, olika salvor, handdukar och babyolja.

Fråga 17: Vart placerar du dina hjälpmedel vid blöjbyte och varför?

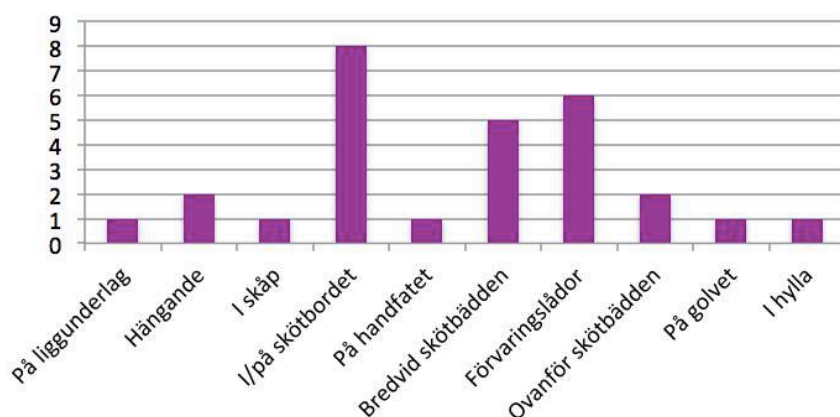

Figur 4.26: Fråga 17: Vart placerar du dina hjälpmedel?

För många deltagare var det naturligt att placera dem i eller på skötbordet. Många av deltagarna hade skötbord ifrån IKEA, som utläses ur fråga 19 nedan, och alla dessa har hyllplan under sig där tillbehör och blöjor kunde förvaras. En del använde samma korg som nämnts i fråga 11 gällande blöjornas förvaring. Hyllor över skötbordet var också förekommande för att undvika att barnen når upp till dessa.

Fråga 18: I vilken ordning använder du dina hjälpmedel?

Det absolut vanligast förekommande svaret vid denna fråga var att deltagarna började med att använda sina tvättlappar, handduk eller våtservetter. Därefter användes vanligen krämen eller salvan och till sist sattes en ny blöja på barnet.

Fråga 19: Vad har du för skötbord och varför valde du det?

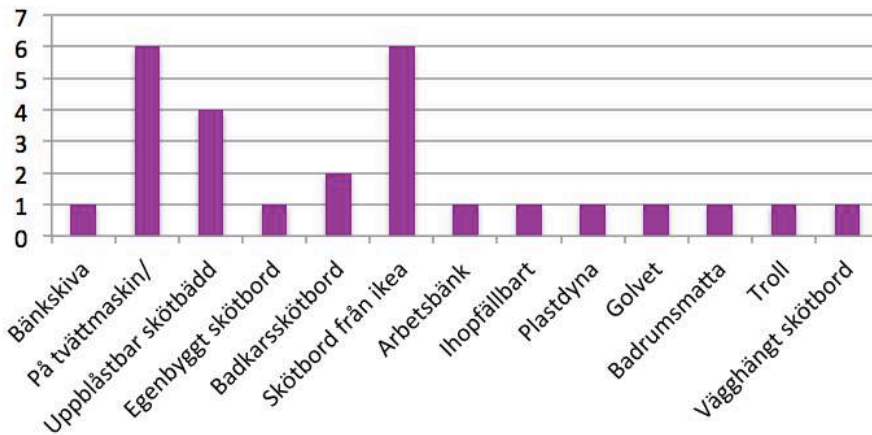

Figur 4.27: Fråga 19: Vad har du för skötbord?

Det var många av deltagarna som använde sig av ett skötbord ifrån IKEA. Lika många deltagare använde tvättmaskin eller torktumlare som skötbord. Ovanpå dessa skötbord nämnde deltagare att de använde sig av en skötbordsmadrass. Många deltagare beskrev platsbrist som en stor nämnare när de valde sina skötbord.

Fråga 20: Vart har du placerat skötbordet och varför?

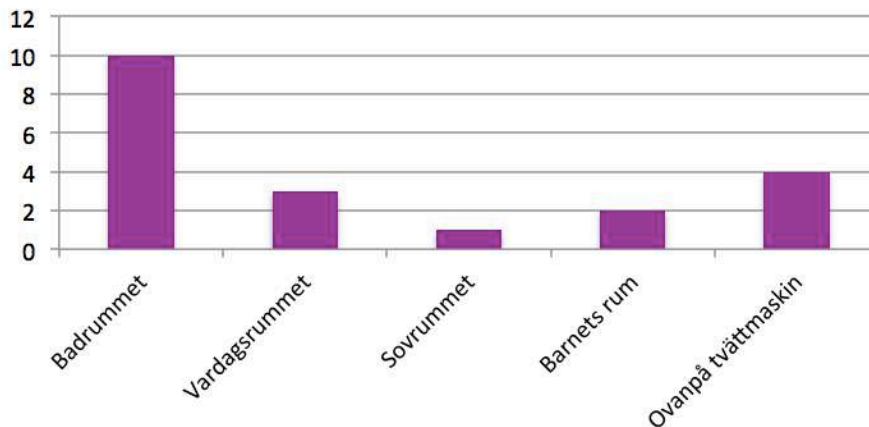

Figur 4.28: Fråga 20: Var har du placerat skötbordet?

Här syns att den vanligast förekommande placeringen av skötbordet var i badrummet. En del svarade att de placerade skötbordet på tvättmaskinen. Utöver detta placerade ett fåtal skötbordet i vardagsrummet, sovrummet eller i barnets rum. Många av de deltagare som valt att placera skötrummet i badrummet hänvisade till betydelsen av att ha vatten nära till hands under bytet.

En del frågor adderades till enkäten i efterhand, dessa frågor berörde blöjförpackningen och handlade om hur deltagarna upplever och hanterar förpackningen. Följande svar förekom:

“Kan vara krångliga att öppna”

“svår att öppna, svårt att få ut de första för de är så hårt packade.”

”Eftersom jag öppnar blöjförpackningen och lägger ner alla blöjor i en korg, så kastar jag den öppnade tomma förpackningen.”

4.5. Inskickade bilder ifrån enkättagare

Några av dem som deltog valde att även maila in bilder på deras skötmiljö. Dessa bilder visade olika skötbordsmiljöer och hjälpte till i tänkandet kring utformning av skötplatsen. Deltagarnas inskickade bilder hittas i bilaga III.

4.6. Informationshantering

Nedan presenteras hanteringen av den information som insamlats genom enkäter, intervjuer och observationer.

4.6.1. KJ-Analys

KJ-analysen genomfördes på ett brunpapper med nerskrivna citat och anteckningar från förstudien på post-it lappar, se figur 4.29. Ur KJ-analysen framkom ett antal större problemområden och angreppsvinklar. De största områdena är följande:



Figur 4.29: KJ-analys

Utmaning med rörligt barn

Majoriteten av deltagarna ur brukarstudien upplevde att den största utmaningen vid blöjbyte var att utföra ett kontrollerat blöjbyte under tidspress med ett rörligt barn. Flera deltagare förklarade att ju äldre deras barn blev, desto mer aktivt blev det. Vissa beskrev en utvecklingsfas hos barnet då de blir 11-12 månader gamla då de blir mer rörliga. Rörliga barn tenderade att rulla åt sidorna vilket gjorde att de riskerar att falla ner från skötbordet. Denna situation ställer krav på skötmiljön där alla blöjor och tillbehör bör finnas nära till hands. De bör kunna nås med en hand för att underlätta situationen och möjlighet till att hålla uppsyn på barnet med den fria handen.

Distrahera/underhålla

För att kontrollera situationen och ägandet av blöjbytet beskrev flera deltagare ur studien att de distraherar barnet genom underhållning. De uppgav flera tillvägagångssätt som exempelvis att barnet fick något att leka med eller att de hade en underhållande omgivning som till exempel ett färgstarkt duschdraperi. Många lekte med sitt barn under blöjbytet genom att exempelvis blåsa dem på magen eller kittla dem.

Deltagande

Ett flertal deltagare ur brukarstudien förklarade hur deras barn var delaktiga i processen av blöjbytet. Detta genom att de exempelvis bad barnet hämta tillbehör eller slänga sin blöja i soporna själva. På studiebesöket på förskolan i Haga observerades en avdelning med två- till treåringar som var kapabla att utföra ett självständigt blöjbyte. Det som dessa barn hade gemensamt var att deltagandet skapar distraktion och på så vis minskade de största utmaningarna med ett rörligt och aktivt barn under blöjbytet. Genom deltagande användes barnets energi och rörlighet till att tillföra något till bytessituationen. På förskolan var blöjbytet en arbetsrutin och genom att göra barnet delaktigt i processen minskade belastningen på personalen och på så vis fick de en förbättrad arbetsmiljö. Vidare slutsatser som kan dras av detta resultat är ifrågasättandet av vem som kontrollerar själva blöjbytet, är det skötaren eller är det barnet?

Upplevelse

Att byta blöja på sitt barn är relationsbyggande och många beskrev detta som en mysig stund med barnet. Vissa deltagare förklarade processen mer som en lekstund medan andra såg blöjbytet som en rutin och arbetsuppgift utan någon specifik inställning. Dessa resultat visar att det finns en stor utvecklingspotential i att påverka upplevelsen och inställningen kopplat till blöjbytet.

Förpackning

Den befintliga förpackningen för blöjor har stora utmaningar då majoriteten av deltagarna ur brukarstudien upplevde att den var svåra att öppna. Av den deltagande observationen framgick att öppningen inte var tydligt markerad och uttaget av blöjor ur förpackningen var mycket problematiskt. Vid brukarstudierna upptäcktes ett kompensande beteende gällande förvaring av blöjorna. Majoriteten av användarna slängde plastförpackningen när de fick hem sina blöjor och förvarade istället blöjorna i olika lådor och korgar. Detta ledde till att Liberors varumärke fick en minskad chans att synas i skötbordsmiljön.

Kassering

Vid kassering av blöjorna finns det olika tillvägagångssätt. Vissa deltagare använde blöjpåsar, vissa matkassar och andra valde att använda sig av hundavföringspåsar. Dessa slängdes senare i lufttäta hinkar eller soptunnor. De krav som ställdes på soptunnor och hinkar vid kassering var lufttät och att det skulle rymma mycket då det dagligen slängs ett flertal blöjor. Ett önskemål hos en deltagare ur studien var en produkt som underlättar uttaget av blöjpåsar. Blöjpåsar som levereras i rullar hade en tendens till att rulla ut sig och skapa oreda i miljön.

Förvaring

Som tidigare nämnt har deltagarna ur studien visat på ett kompensande beteende när det gäller förvaring av blöjor då den befintliga förpackningen inte har någon förvaringsfunktion. Majoriteten av deltagare ur studien valde att ta ut ett antal blöjor ut förpackningen och förvara

dem i små lådor från exempelvis IKEA. De resterande blöjorna förvarades i förpackningen vid sidan av skötmiljön eller i ett förråd. De flesta fick plats med ca ett halv paket i förvaringslådor vilket är cirka 15-20 blöjor. Dessa förvaringslådor placerades på så vis att de var lättåtkomliga men samtidigt svåra att nå för barnen. Det rådde ett stort behov av ett förvaringssystem för blöjorna. Detta område bör tas i beaktning i vidare arbete.

Tillbehör och babyvård

De tillbehör och babyvård som majoriteten av deltagarna använde var våtservetter, tvättlappar, lotions, olja, zinkkräm, puder och inotyolsalva där valet av varumärke skiljde sig. Dessa placerades ofta i olika förvaringslådor bredvid blöjorna.

Skötrum

Skötbordsmiljön i hemmen varierade och grundades sig i många fall på platsbrist. Allt ifrån hela kompletta skötbord till att ställa en skötbädd ovanför tvättmaskinen användes. Det var vanligt förekommande med en skötyta med nära tillgång till vatten.

Enhandsgrepp

Vid blöjbyte krävs en god uppsyn över barnet, för att möjliggöra detta behöver alla tillbehör som används vara lättillgängliga och nära till hand. Utifrån deltagande observation av blöjbytet framgick att användningen av babyvården var problematiskt med en hand. Flaskornas öppning och uttaget av blöjor bör optimeras för att underlätta situationen och hanteringen med ett enhandsgrepp.

Tillvägagångssätt

Det finns olika tillvägagångssätt av blöjbyte där vissa byter blöja på ett stående barn medan andra tvättar barnet under rinnande vatten eller genomför hela bytet på skötbordet. Majoriteten av deltagarna i studien bytte barnet liggande på skötbädden. Barnen som observerades på förskolan i Haga klarade dock av att byta blöja på sig själva.

Vidare arbete i projektet kommer fokusera kring nedan listade problemområden. Dessa valdes utifrån områdets storlek vid KJ analysen samt i samråd med SCA.

- **Deltagande av barnet**
- **Utmaningar med enhandsgrepp**
- **Distrahera och underhålla barnet**
- **Förvaring- och förpackningsutmaningar.**

4.6.2. Funktionsanalyser

Två funktionsområden identifierades och analyserades med hjälp av en funktionsanalys. Funktionerna sammanställdes med ett verb och substantiv och klassades som huvud- och delfunktioner, vidare sorterades de utifrån om de var önskvärda eller nödvändiga funktioner.

Nedan presenteras det mest väsentliga ur funktionsanalyserna som baserades på angreppsvinklar från KJ-analysen. För att läsa de fullständiga tabellerna, se bilaga VI

Funktionsanalys avseende: Blöjförpackning			
Funktion		Klass	Anmärkning
Verb	Substantiv	Huvudfunktion, Nödvändig Önskvärd	
Möjliga huvudfunktioner			
Skydda	Blöja	HF	
Delfunktionsområde: basfunktioner/handhavande			
Underlätta	Transport	N	Vid distribution och från butik till hem
Undelätta	Öppning	Ö	Av förpackning
Möjliggöra	Förvaring	N	I butik och i hemmet
Underlätta	Uttömning	Ö	Av blöjor
Möjliggöra	Exponering	Ö	Av varumärke i butik och i hemmet

Tabell 4.1: Funktionsanalys av blöjans förpackning

Funktionsanalys avseende: Förvaring vid skötbordsmiljö			
Funktion		Klass	Anmärkning
Verb	Substantiv	Huvudfunktion, Nödvändig Önskvärd	
Möjliga huvudfunktioner			
Tillhandahålla	Blöja	HF	15-30 blöjor, ett halvt paket
Skydda	Tillbehör	HF	Babyvård
Delfunktionsområde: basfunktioner/handhavande			
Erbjuda	Lättåtkomlighet	N	Av blöjor och tillbehör med ett enhandsgrepp
Erbjuda	Struktur	Ö	Ordning av blöjor och babyvård
Förhindra	Åtkomst	Ö	För barnet
Underlätta	Uttag	Ö	Av blöjor
Erbjuda	Flexibilitet	Ö	Anpassas efter varierande miljöer

Tabell 4.2: Funktionsanalys av förvaring i skötbordsmiljö

4.6.3. Moodboard

För att få en känsla för vad slutkonceptet skall förmedla skapades en moodboard. Moodboardens ledord är energi, lekfullhet, natur, omtanke och deltagande.



Figur 4.30: Moodboard, bilder från pixabay och Gracie Blue Photography, LLC.

4.7. Resultat av idégenerering

Genom brainstorming och idéskiftesmetoden togs ett antal konceptidéer fram. Dessa grupperades sedan på brunpapper efter vilket problemområde de berörde. Fem koncept valdes ut och presenterades för SCA. Dessa koncept bygger på angreppsvinklarna; **förvaring, förpackning, underhållning av barn samt deltagande av barn.**



Figur 4.31: Skisser grupperas upp på brunpapper

Koncept 1: Webbplattform

Konceptet webbplattform bygger på de kunskaper som inhämtats ifrån studiebesöket på förskolan på Haga Nygata och bygger på angreppsvinkeln *Deltagande av barn*. Detta uppvisade att barn har en stor kapacitet att medverka redan vid låg ålder. Förskolepersonal berättade här att många föräldrar inte var medvetna om att barnen själv kunde byta blöja. Detta ledde till att barnen bytte själva på förskolan med sedan fick betydligt mer hjälp hemma, även om detta i många fall inte behövdes.

Genom att skapa en webbplattform skulle informationen kunna spridas till föräldrar som ännu inte involverar sina barn i blöjbytet. Med hjälp av instruktionsvideor skulle Libero kunna guida sina kunder till att lära barnen att delta. På denna hemsida skulle även forum finnas där medlemmar kan dela med sig av sina erfarenheter, framgångar och motgångar. Detta kan inspirera föräldrar till att utnyttja barnens fulla potential. Problemet med ett rörligt barn skulle istället ses som en tillgång då energin används till att hjälpas åt.

Som tidigare nämnt i teoretiska referensramen arbetar Libero även med att sprida information och utbilda sin målgrupp om föräldraskap genom Liberoklubben och informationsfilmer. Detta möjliggör att plattformen enkelt kan implementeras i det befintliga systemet och nå ut till målgruppen.

Koncept 2: Förvaringsenheter till blöjor

Ett tydligt problem för Libero som varumärke är att majoriteten av dem som kontaktats under förundersökningen föredrar att packa upp blöjorna ur förpackningen och förvara dem i skötbordet, korgar, skåp och dylikt. Detta gör att förpackningar slängs direkt efter att de öppnats och det leder i sin tur till dålig varumärkesexponering. Beteendet leder också till stora förluster för miljön.

Genom att skapa förvaringslådor för Libero kan varumärket få synas mer i skötbordsmiljön och underlätta situationen för brukaren. Ett sätt att göra förvaringslådan unik och skapa mervärde är att lägga till en extra funktion som inte nödvändigtvis behöver vara praktisk. Ett konceptförslag är att skapa en förvaringslåda med självlysande färg. Genom att lägga ett lager med vanlig färg i botten och ett lager med självlysande färg över kan förvaringslådan byta skepnad från ljus till mörker. Detta kan exempelvis illustrera natt och dag genom att lådan under dagen visar det undre lagret färg med en härlig utomhusmiljö i solljus. På natten, i mörker, tänds istället en måne vid solens plast och himlen fylls med stjärnor genom att den självlysande färgen syns över den vanliga. Den självlysande färgen underlättar för föräldrar om blöjor behöver hittas vid byte på natten samtidigt som den bidrar till underhållning och distraktion för barnet.

Förvaringen skulle även kunna bidra till ett mervärde för föräldern genom att vara elegant, eventuellt med en rosett för att öka känslan av en högkvalitativ produkt.

Hanteringen av blöjor och problemet med ett enhandsgrepp kan lösas genom utformning av ett förvarningssystem som fungerar som en dispenser. Detta system kan vara väggmonterat och vara byggt på Torkys dispensers konstruktion vilket möjliggör enkel produktion. För att göra systemet mer funktionellt kan dispensen utformas utifrån en underhållande figur och skapa distraktion för barnet.

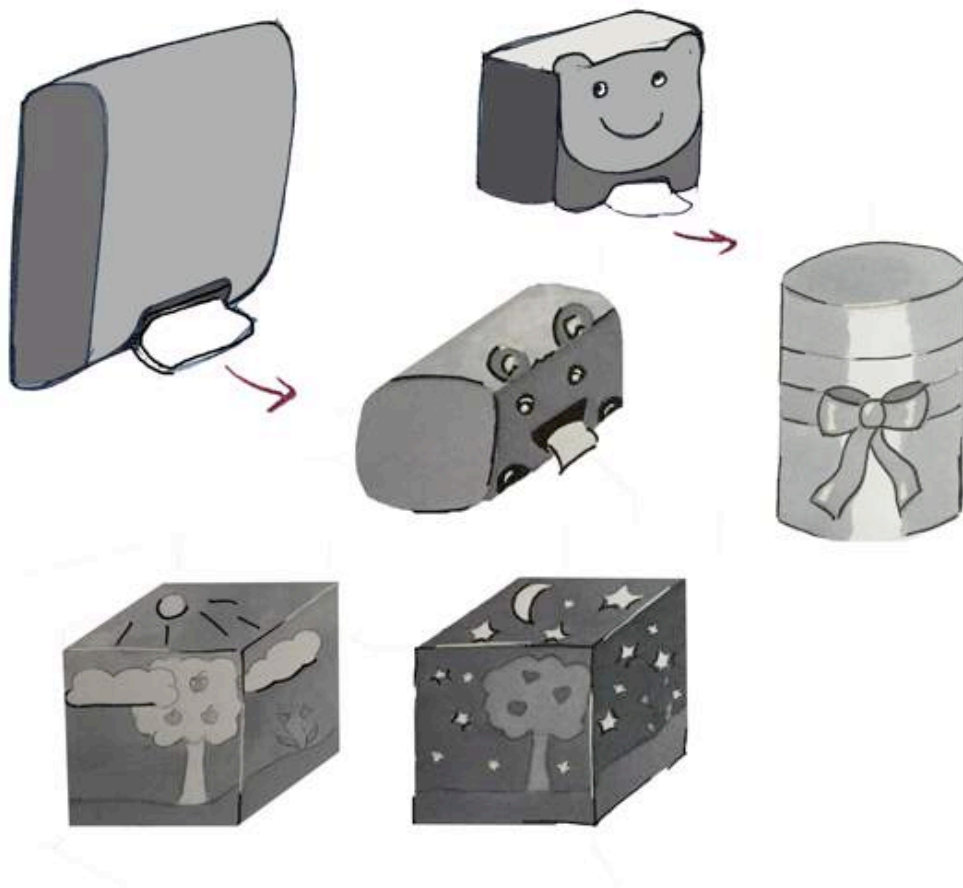

Figur 4.32: Skisser på förvaringsenheter

Koncept 3: Förvaring och lek

Ur brukarstudien framgick att den största utmaningen under ett blöjbyte var ett rörligt barn där flera deltagare distraherade barnet genom underhållning och lek. Detta medförde ett mer kontrollerat byte av barnet.

För att uppmana till lek och skapa underhållning för barnet kan en förvaringslåda utformas efter en skattkista. Genom att integrera blöjförpackningarna med ett poängsystem kan föräldern och barnet samla poäng eller ledtrådar för att i slutändan få skatten. Detta skulle leda till lek och interaktion mellan barn och förälder.

Förpackningen kan också göras om till en leksak och på så sätt bidra till mervärde för kunden. Denna version som illustreras i figur 4.33 bygger på Liberos animal kollektion som var en kampanj under 2014 där blöjorna var designade med tryck som föreställde djur och djurmönster. I detta koncept har hela förpackningen designats om för att likna ett flertal olika djur, se figur 4.33. Genom att göra förpackningen rolig för både vuxna och barn ökar chansen att den inte slängs direkt när varan tagits hem ifrån matvarubutiken. I Liberoklubben finns idag en poängshop där kunderna samlar poäng och får fina gåvor. De gåvor som idag finns är valda efter principen om utveckling genom lek (Libero, u.d.) och här kan detta konceptförslag implementeras.

Förpackningen kan också utformas som byggklossar för barnet och uppmana till lek, detta gör att produkten får ett mervärde för Liberos kunder och även en längre livslängd, se figur 4.33.

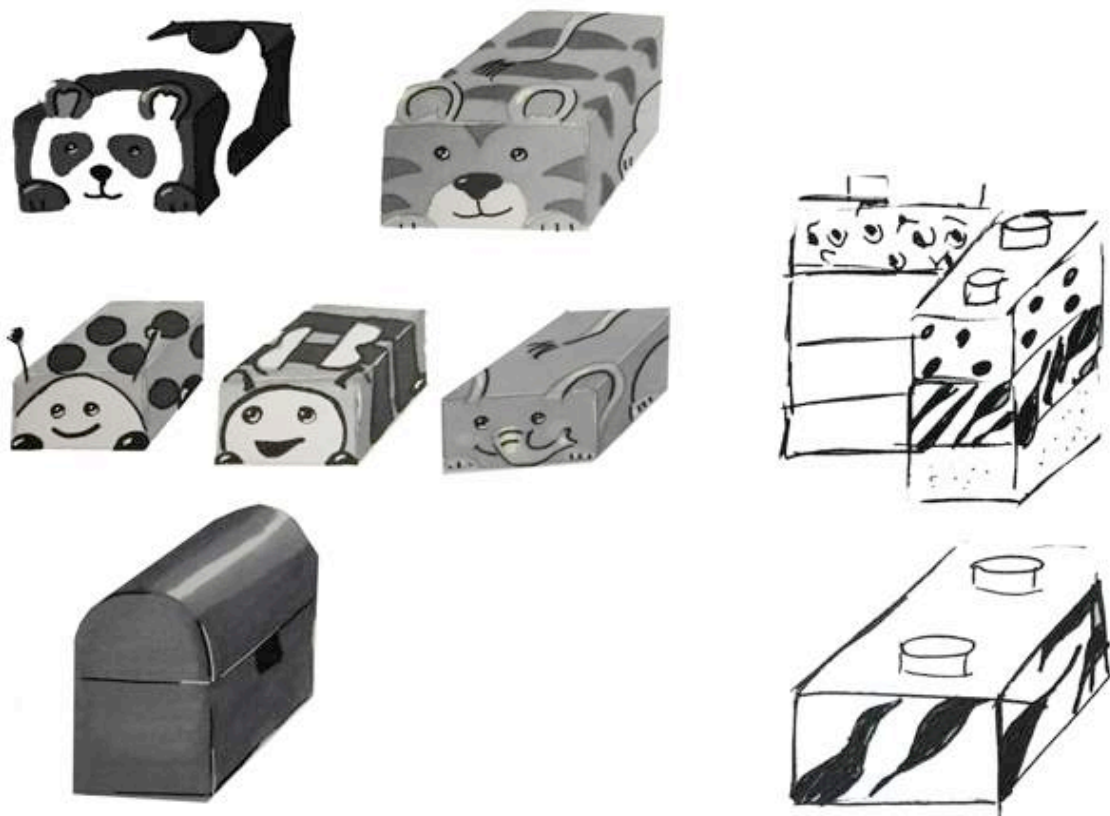

Figur 4.33: Förvaringslådor

Koncept 4: Personliga blöjor

För göra barnet deltagande i processen av blöjbytet kan en aktivitet skapas kring själva blöjan, detta har Libero redan idag i form av tryck på blöjorna som berättar en saga (Libero, u.d.). Under observationen på Tuves förskola framkom att barnen visste vilka blöjor som tillhörde dem, detta på grund av variation av blöjans mönster och varumärke. För att göra barnet medveten om blöjan och stärka relationen mellan barnet och blöjan kan de utformas mer personligt. Detta kan göras genom att exempelvis erbjuda klistermärke med figurer och bokstäver som sätts på blöjan och därmed gör dem mer personliga. Klistermärkena kan medfölja i blöjförpackningen och vara självlysande för att skapa mer underhållning för barnet även i mörker, se figur 4.34.

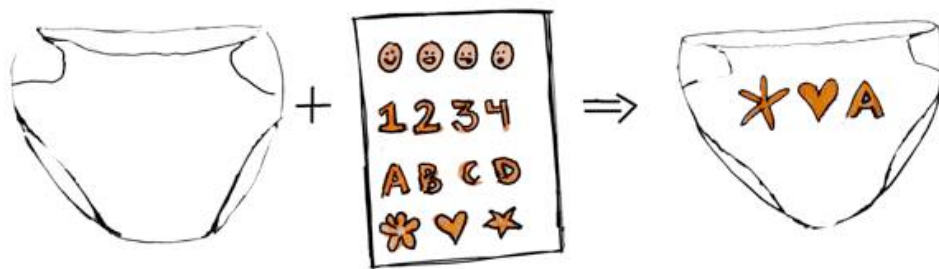

Figur 4.34: Personliga blöjor

Koncept 5: Omformning av förpackning

Liberos befintliga plastförpackningar har enligt brukarstudien stora brister i sitt utförande. Det stora problemet med öppningen av förpackningen kan lösas genom att göra tydligare hänvisningar kring perforeringen eller att handtagen integreras med öppningen, se figur 4.35 och 4.36.

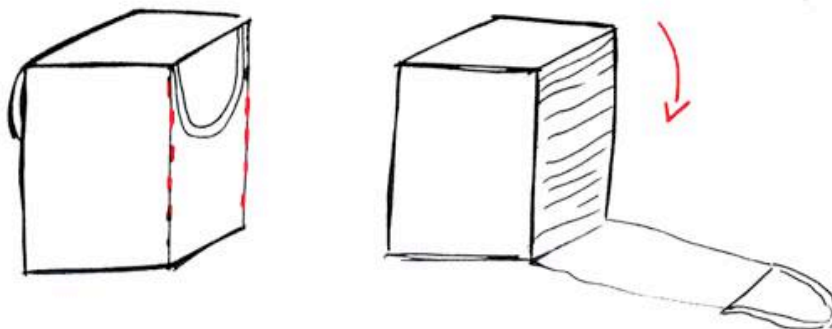

Figur 4.35: Skisser på förpackningens öppning

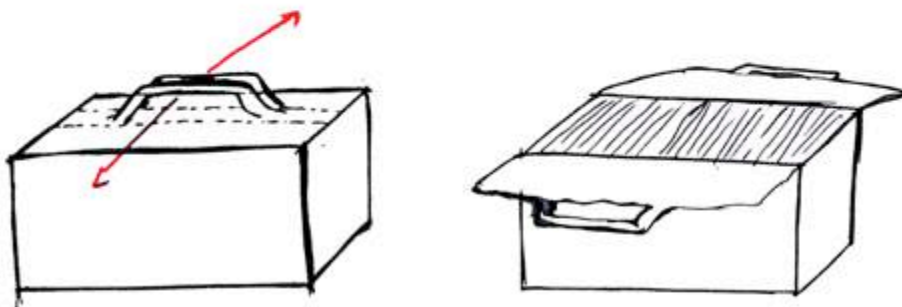

Figur 4.36: Skisser på förpackningens öppning

För att göra förpackningen funktionell och skapa mervärde för kunden kan de utformas på så vis så att blöjorna förvaras i förpackningen även när den är öppnad. Ett sätt att lösa detta på är att tillverka förpackningen i kartong. Genom att skapa stabilitet och göra tydliga perforeringar kan förpackningen även öppnas tvärs över mitten. Denna öppning gör att förpackningen blir till två förvaringslådor som gör att uttaget av blöjor förenklas. Perforeringen kan dras olika för att skapa olika skärning på lådorna. Konceptet gör att brukaren inte behöver packa om blöjorna och slänga onödig plast direkt samt att Liberos varumärke följer med in till hemmet.

4.8. Delpresentation och diskussion med SCA

De fem konceptförslag som togs fram vid en första idégenerering redovisades för SCA på plats i Mölndal tillsammans med resultat från förstudien. Efter detta möte bestämdes att det primärt var en förvaringsenhet som skulle utvecklas vidare. Det är dock inte en förvaringsenhet som enbart innefattar förvaring av blöjorna. I denna enhet skall även de tillbehör och babyvård som krävs vid skötbordet innefattas. Det lämnades vid mötet utrymme för att utvidga kollektionen och omformning av tillbehör om behov skulle uppstå. I detta förvaringskoncept skulle Libero kunna visa upp sitt varumärke även efter att blöjpaketet slängts.

4.9. Vidareutveckling och iteration

Efter val av området förvaringsenhet påbörjades en andra idégenerering. Denna gång fokuserades alla lösningar kring förvaring av blöjor och de tillbehör som kan behövas vid blöjbytet.

4.9.1. Nya frågeställningar

Följande frågeställningar och krav preciserades för utveckling av en förvaringsenhet:

- Kan man utforma en förvaringsenhet som förenklar uttaget av blöjor och skapar distraktion för barnet?
- Kan denna produkt anpassas till Liberos varumärke och integreras med det befintliga produktsortimentet?

4.9.2. Nya krav

Följande krav ställdes upp för förvaringsenheten. Dessa lyder som följer:

- Förvara 15-20 av Liberos blöjor vilket motsvarar ett halvt paket blöjor.
- Förvara ett paket med Liberos våtservetter.
- Erbjud enkel uttagning av blöjor
- Erbjud enkel påfyllnad av blöjor
- Byggas i ett material som tål vätska
- Tål en min vikt på: 2kg

En lista med önskvärda krav sammanställdes även för denna produkt:

- Erbjuda flexibilitet
- Vara vägghängd
- Vara Portabelt
- Kunna ställas på ett bord eller plan yta

- Förvara Liberos zink kräm, lotion, cream och babyolja
- Erbjud uttag för Liberos waste bag
- Möjliggöra enhandsgrepp för användning av produkterna
- Vara modulärt
- Skapa en personlig känsla
- Vara underhållande för barn

4.9.3. Nya konceptgrupper inom förvaring

Efter iteration och ytterligare idégenerering hade ett antal koncept tagits fram kring förvaringsenheten. I följande kapitel presenteras de fyra konceptgruppen som framkom ur idégenereringen.

Konceptgrupp A: Vägffickor

Under konceptgruppen väggfickor utvecklades ett antal lösningar fram som handlade om att skapa multifunktionella förvaringsenheter som är portabla, se figur 4.37. Konceptet går ut på att ha en ställning med fickor som kan hängas på en vägg eller dörr och som vidare kan vikas ihop för att ställas på ett bord. Lösningen skall tas med till valfri plats och ställas undan på ett smidigt sätt för att kunna tas fram vid behov, detta för att avvärja den rådande platsbristen hos målgruppen som framkom ur brukarstudien.

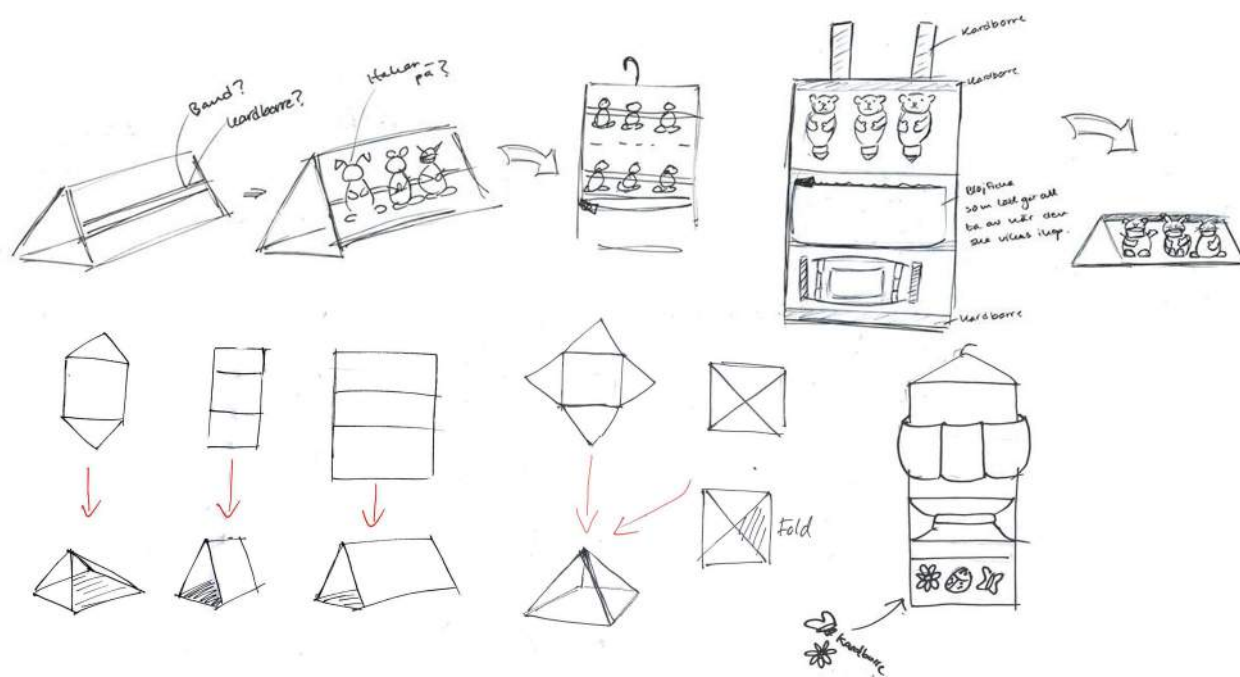

Figur 4.37: Vikbar väggficka

Olika lösningar på hur ställningen kan vikas ihop och ställas på bordet prövades fram. Tanken med konceptet är att förvaringen skall vara i ett mjukt material med en hård vickningssida för att kunna stabilisera ställningen på ett bord. Konceptet kan förvara blöjor, tillbehör och leksaker genom olika fästningar eller fickor. Blöjorna kan förvaras i stängda eller öppna fickor som återförslutas med exempelvis dragkedjor eller knappar. Dessa fickor kan i sin tur fästas på ställningen med knappar eller kardborre för att erbjuda mer valmöjligheter för brukaren. Konceptet kan förvara Liberos babyvård genom exempelvis pumpor som är

integrerade i ställningen. För att skapa underhållning för barnet kan leksaker fästas på ställningen eller figurliknande hållare för tillbehören.

Konceptgrupp B: Figurställningar

Konceptgruppen figurställningar syftar till att göra ställningen av Liberos produkter underhållande för barnet. Tankar gick kring att använda olika figurers händer som fästning kring produkterna, se figur 4.38. Inspiration togs från de karaktärer som redan finns i Liberos produktdesign idag. Det undersöktes också vidare om andra delar av figurerna kunde tillföra en funktion till förvaringen. Fokus i denna konceptgrupp låg på att distrahera och underhålla barnet vid skötbordet men också att barnet skulle uppfatta det som roligt och lekfullt att hjälpa till under blöjbytet genom att exempelvis hämta tvål ur en rolig figur.

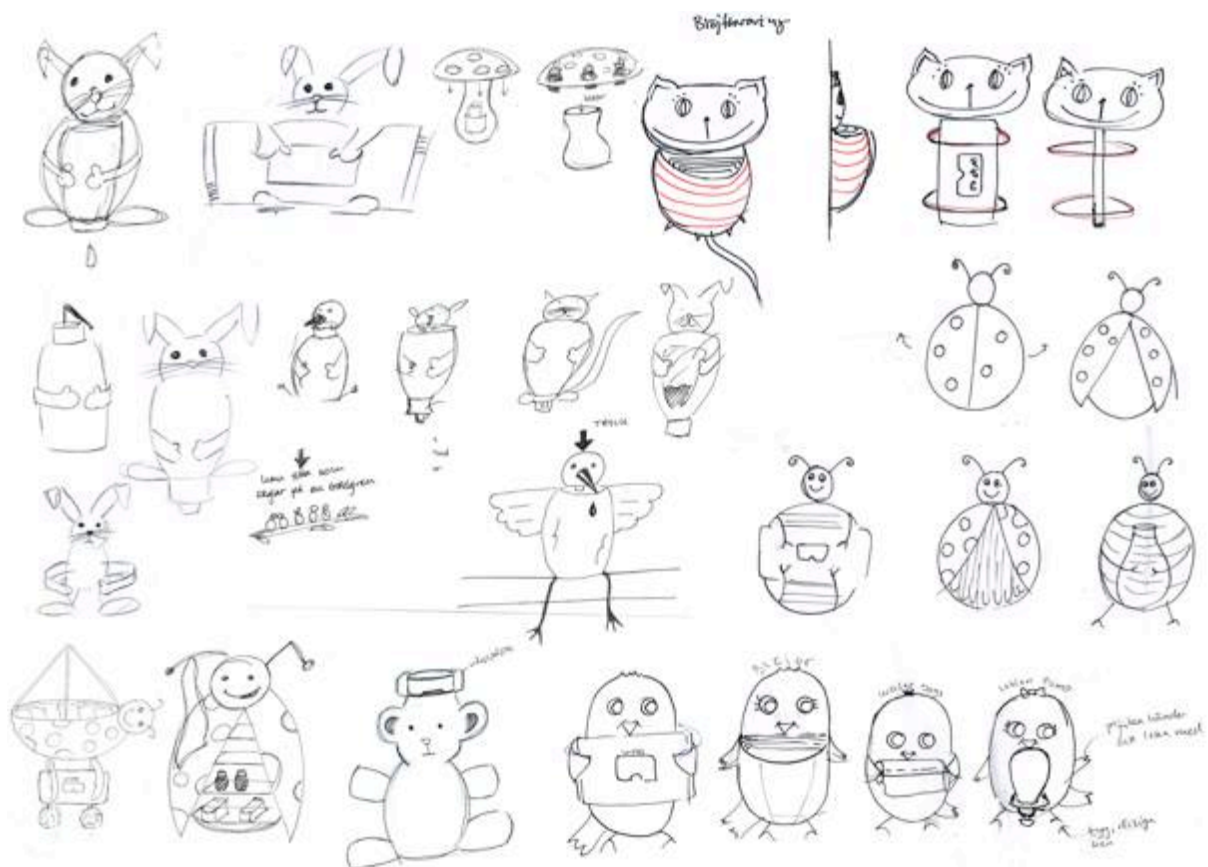

Figur 4.38: Konceptgrupp figurställningar

Konceptgrupp C: Modulära system

I detta koncept ligger moduler i fokus där brukaren själv får bestämma över hur förvaringsenheten skall se ut, se figur 4.39. Tanken bakom konceptet är att skapa valmöjligheter och flexibilitet då det ur brukarstudien framkom att skötrumsmiljöer varierade. Genom att ha en grundprodukt med olika valbara tillbehör kan förvaring anpassas efter just de produkter som brukaren använder. Här ges även möjlighet att dekorera förvaringen själv genom klistermärken, olika mönstrade fickor och mycket mer.

Det gick även tankar kring att förändra Liberos produktsortiment så att de passar bättre tillsammans. Detta kan göras genom att exempelvis göra flaskorna formade som pusselbitar.

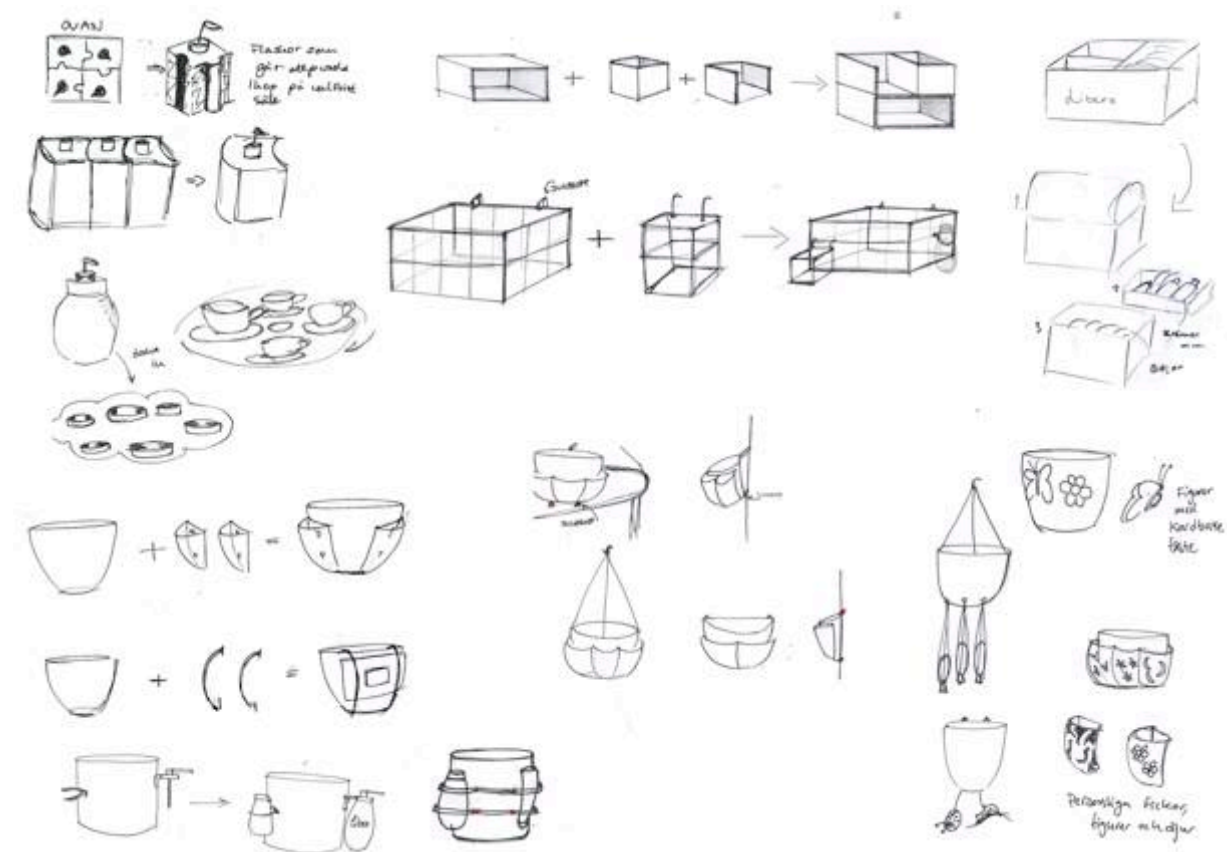

Figur 4.39: Konceptgrupp modulära system

Konceptgrupp D: Vägghängda ställningar

Då många deltagare i intervjuer och enkäter har nämnt platsbrist som ett stort problem utvecklades ett antal vägghängda system, se figur 4.40. Dessa system har gemensamt att alla hängs upp på väggen vid skötbordet och att de syftar till att förvara både blöjor och Liberos andra produkter. Vid en del system lades även lek in som en andra dimension. Genom att hänga leksaker undertill skapades en likhet till de mobiler som idag hängs upp för att underhålla barn i olika situationer som vid sängen eller i barnvagnen. Upphängningen av leksaker testades på olika sätt för att skapa en mer underhållande hylla för blöjor och dess tillbehör. I ett koncept lades ljud till vid tryck på flaskornas pumpar för att få barnen att vilja delta och rikta sin uppmärksamhet mot bytessituationen. Det utvecklades även ett mer modulärt system som hade en enkel ställning som grund. På denna ställning kan sedan tillbehör fästas genom krokar och fickor.

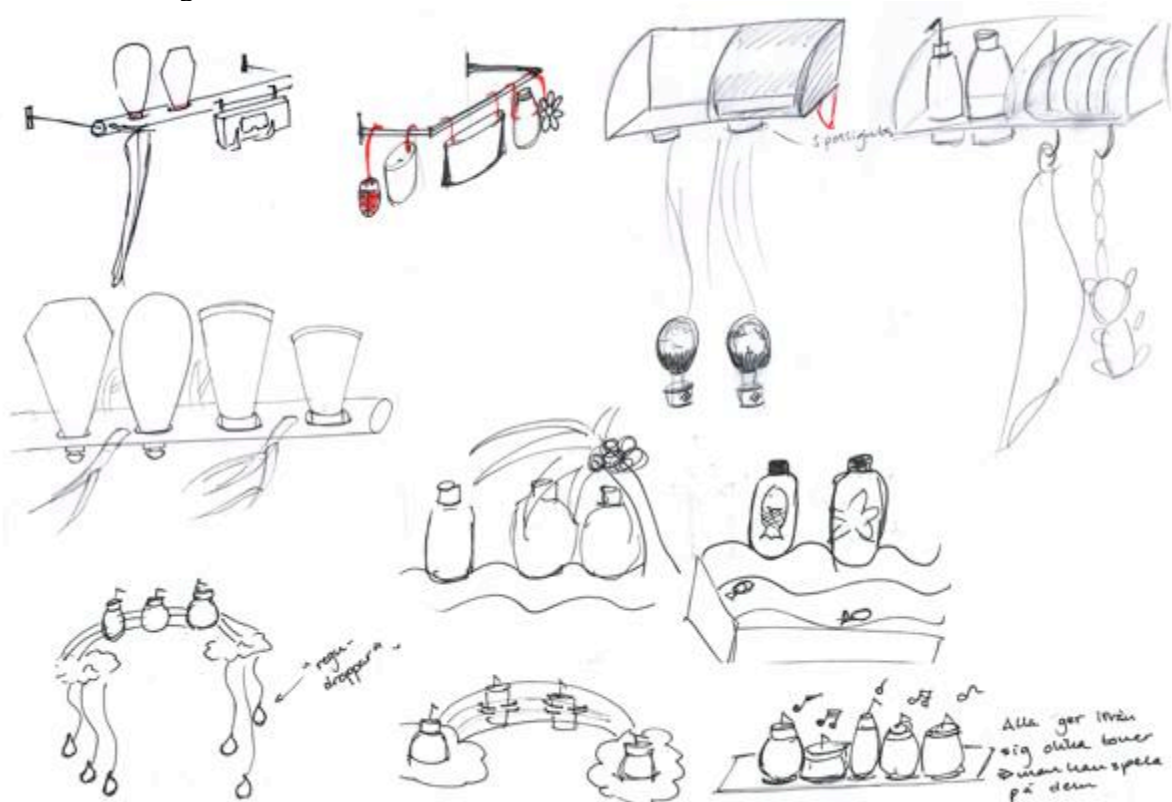

Figur 4.40: Konceptgrupp vägghängda ställningar

Konceptgrupp E: Figurflaskor

Detta koncept syftar enbart till Liberos befintliga produkter och designen på dess flaskor. Här designas etiketten om för att kunna innefatta roliga mönster, se figur 4.41. Denna lösning tillsammans med de tidigare nämnda figurställningarna bildar en hel figur. Detta skulle knyta samman Liberos produkter med förvaringsenheten där de tillsammans skapar ett extra värde för användaren. Vid detta koncept är tanken att flaskorna skall kunna hänga med korken nedåt och att kunden drar av etiketten med grundinformation på flaskan för att få fram mönsterdesignen. Innehållet i flaskorna skall endast lämna flaskan om användaren trycker på flaskan, likt varumärket Bob's flaskor Squeazy (Bob, u.d.).

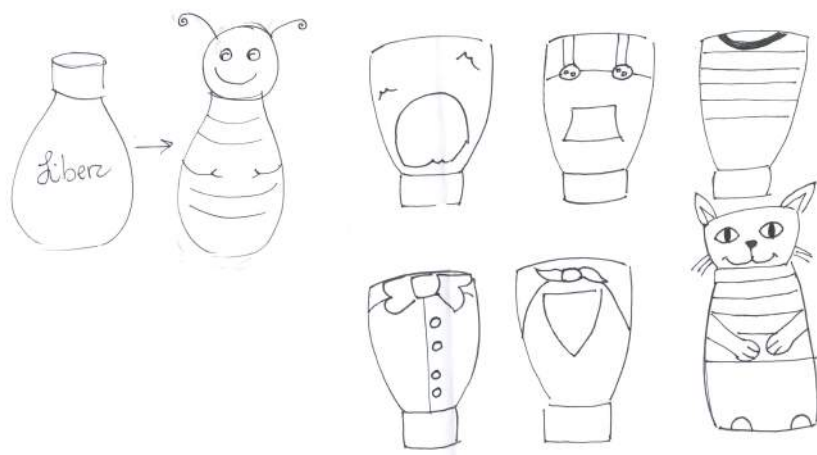

Figur 4.41: Konceptgrupp figurflaskor

Konceptgrupp F: Flasköppnare

Problematiken med att öppna Liberos flaskor med ett enhandsgrepp kan lösas med konceptet flasköppnare, se figur 4.42. Lösningen går ut på att flaskans kork trycks in i ett urgröpt hål som är tillverkad i ett material med hög friktion, därefter öppnas flaska genom ett vridmoment. Flasköppningen kan bli underhållande för barnet genom att forma den efter en figur. Flaskorna kan exempelvis vara ställda i en väggmonterad lösning som är integrerad med flasköppnaren. Ett annat sätt att lösa flaskans placering är att enbart montera flasköppnaren på en vägg och fästa flaskan i öppnaren som hålls fast med friktionen. För att integrera Liberos produkter med flasköppnaren kan Libero flaskans mönsterdesign efterlikna figuren till konceptet.

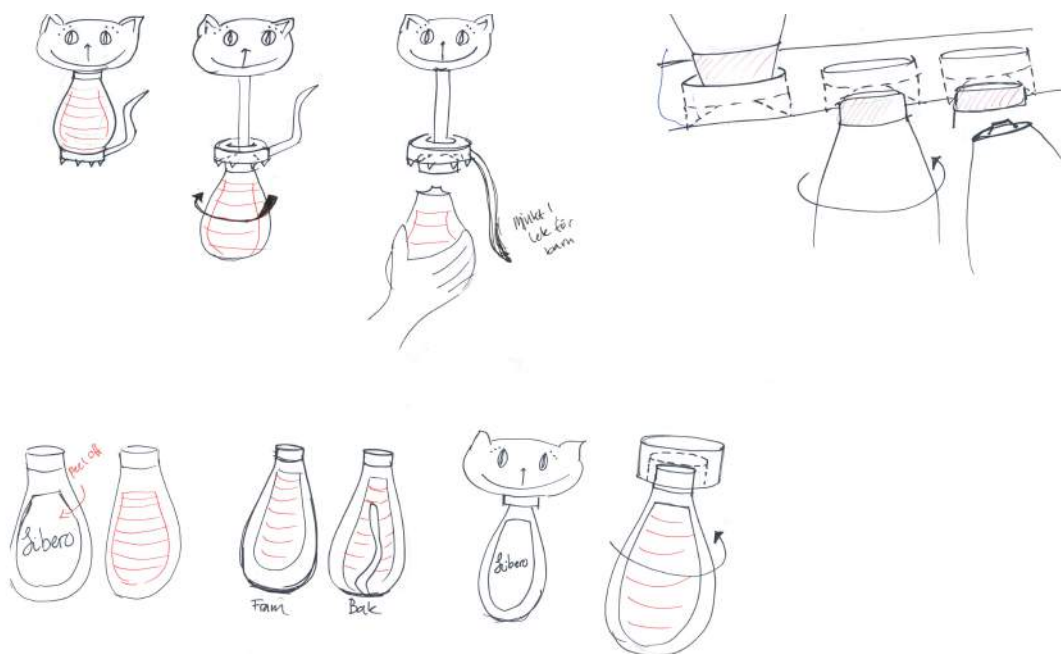

Figur 4.42: Konceptgrupp flasköppnare

Konceptgrupp väggfickors vikiningslösningar prövades genom enkla pappersvikningar, se figur 4.45. Nedan illustreras de skissmodeller som tillverkades och testades.



Figur 4.44: Lermodeller på konceptgrupp figurställning

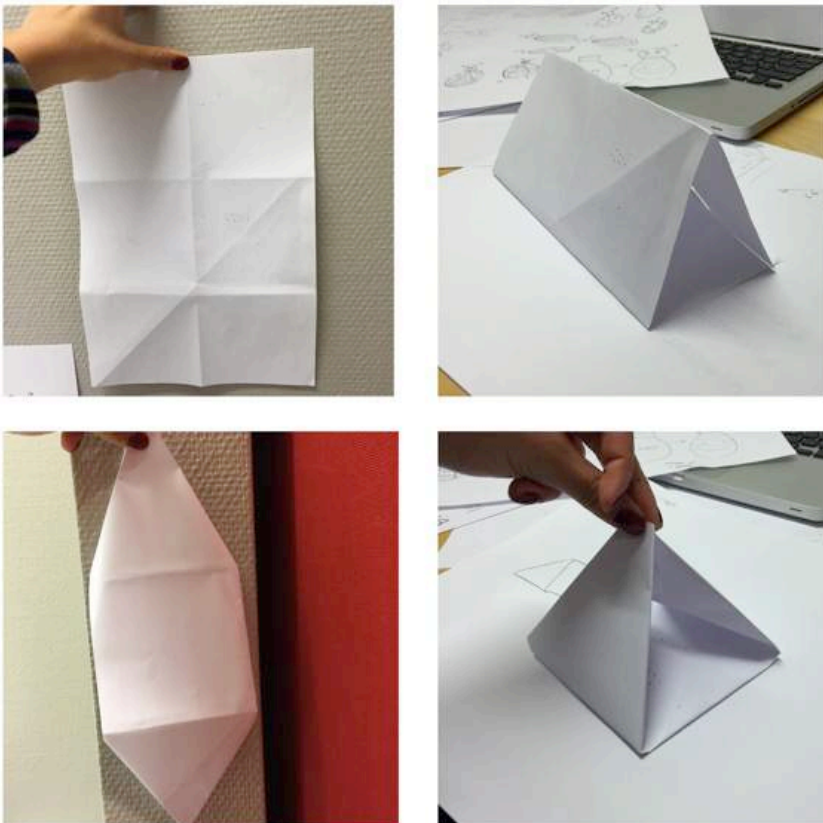

Figur 4.45: Pappersmodell på konceptgrupp väggficka

4.10.2. Utvärderingsmatris

I tabellen nedan utvärderas konceptgrupperna A-G genom en utvärderingsmatris. Dessa utvärderas med utgångspunkt från angreppsvinklarna och kraven som tidigare ställts. Angreppsvinklarna och koncepten viktas med en siffra från 1-5 och rangordnas efter poäng.

Angreppsvinklar	Viktning	A	B	C	D	E	F	G
Skapar mervärde	5	4	5	4	3	5	5	5
Ökar bekvämlighet	5	4	3	4	3	1	4	5
Förenklar situation för målgrupp	5	4	3	3	4	1	4	4
Visualiserar varumärket på ett fördelaktigt sätt	4	3	5	3	5	5	5	4
Möjligheter inom deltagande av barn	3	2	4	2	2	4	2	3
Distrahera och underhålla barnet	3	3	5	3	4	5	5	4
Underlätta hantering med ett enhandsgrepp	4	2	4	2	3	0	5	5
Underlätta uttag av blöja	5	4	2	3	1	0	0	5
Möjliggöra förvaring	4	5	3	5	3	0	0	4
Minimerar miljöpåverkan	2	3	2	3	2	1	2	3
Hantering av tillbehör	2	3	3	3	3	2	4	4
Erbjuda flexibilitet	4	5	1	5	4	0	0	3
Efterfrågan	5	3	2	2	2	2	4	4
Utvecklingsmöjligheter	5	4	3	3	2	3	4	5
Tillverkningsmöjligheter	4	3	2	3	2	4	2	5
Summa		220	187	196	173	147	186	259
Rangordning		2	4	3	6	7	5	1

Tabell 4.3: Utvärderingsmatris

Resultatet av utvärderingsmatrisen visar att koncept G får en summa på 255, se tabell 4.3. Konceptgrupp G håller alla krav och lösningarna inkluderar angreppsvinklarna bäst, detta resulterar till att gruppen får högsta ranking och går vidare för utveckling.

4.11. Vidareutveckling av vald konceptgrupp

I utvärderingsmatrisen valdes konceptgrupp dispenser för vidareutveckling där nästa idégenereringsfas grundade sig på tekniska lösningar för förvaringsenheten. Nedan presenteras de dellösningar för vardera funktion som genererades fram med brainstorming, skisser och modellbygge.

4.11.1. Dellösningar

Det koncept som löser huvudfunktionen *förvara blöja* illustreras i figur 4.46. Lösningen går ut på att blöjorna förvaras i en tygväska som placeras i en väggmonterad förvaringsenhet. Uttaget av blöjor sker genom en öppning på förvaringsenheten och väskans undersida. På detta vis fungerar lösningen som en dispenser och underlättar hanteringen av blöjorna med ett enhandsgrepp.

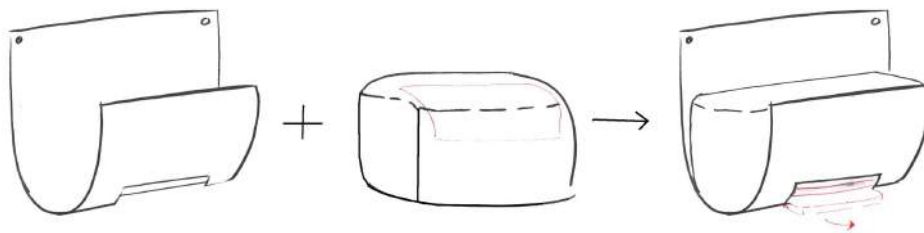

Figur 4.46: Konceptuell skiss på förvaringsenhet

Konceptet utvärderades i en skissmodell tillverkad i kartong, se figur 4.47, vilket gav goda resultat och underlättade beslut kring vidareutveckling.



Figur 4.47: Första skissmodellen på förvaringsenhet

Formen på dispensen laborerades fram genom olika skisser, se figur 4.48. Dessa baserades på en öppen dispenser för skapa möjlighet till att kunna integrera Liberos produkter på ett fördelaktigt sätt. Formvalen grundade sig på Torkys formspråk med runda hörn. Genom att göra detta förebyggas även risken för att barnet skall skada sig på vassa kanter.

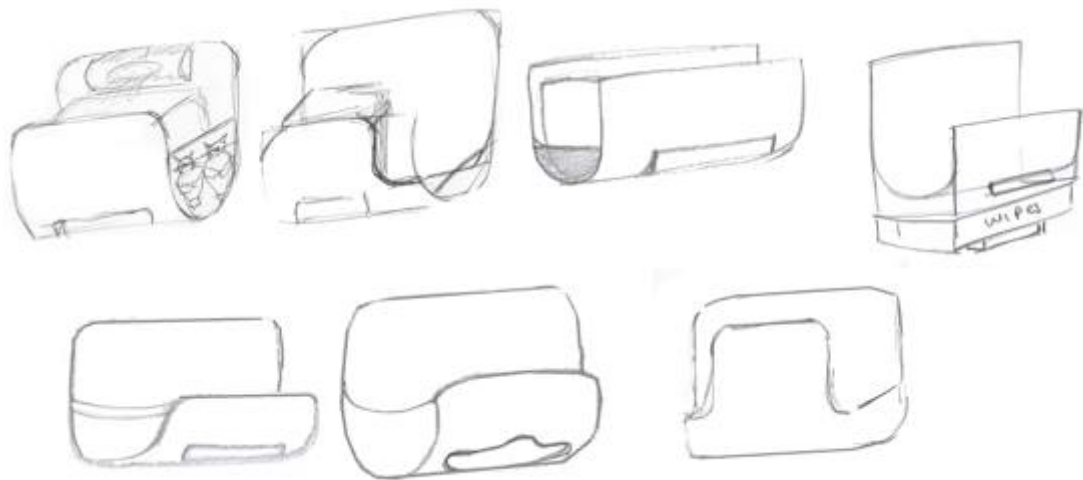

Figur 4.48: Skisser på lösningar av dispensens form

Vid uttaget av blöjor togs ett antal olika utformningar fram. Dessa testades genom skissmodeller, lösningen längst ned till vänster i figur 4.49 visade sig vara mest fördelaktig. Detta för att den passar bäst in i dispensens formspråk och även för dess enkla form. Den symmetriska formen möjliggör ett enkelt uttag, oberoende av blöjornas läge i dispensen.

Babyvårdsprodukter och tillbehör

För att nå upp till kravet om att integrera Liberos övriga produktsortiment i lösningen genererades ett antal koncept fram. Dessa inkluderade produkterna wet wipes, waste bags och Liberos babyvård. I figur 4.49 illustreras konceptförslag för babyvården som resulterade i en avlastningshylla för produkterna. Denna lösning vidareutvecklades till en hylla med nedsänkningar för att ge vardera flaska bättre stabilitet, se figur 4.50.

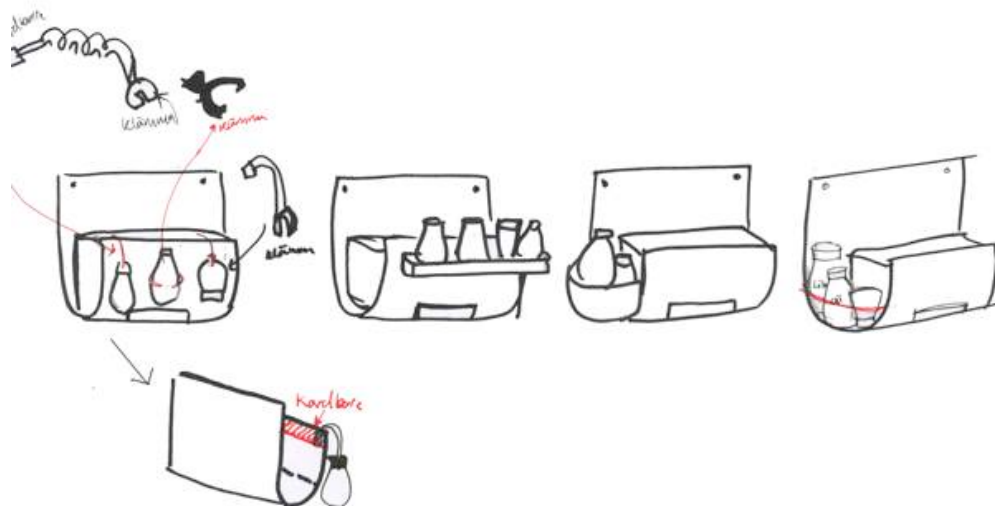

Figur 4.49: Konceptförslag för babyvård

För att eftersträva en fördelaktig produktplacering för babyvården valdes en utformning av avlastningshyllan med två nivåer. Genom att placera produkterna i två nivåer blir dessa enklare att nå för brukaren och exponeringen av etiketterna på varje produkt blir tydligare. Som en följd av att dispensen har utvecklats för att ta så liten plats som möjligt har produkternas placering prövats ut på skissmodellen för att placeras så att de också tar så lite plats som möjligt. Det som framkom ur testet var att lotion och oljan inte bör stå på samma hylla då de har de bredaste dimensioner av babyvårdsprodukterna. Creamflaskan kräver ett vridmoment och en stor spelyta vilket innebär att denna bör placeras längst ut till höger på hyllan. Då majoriteten av världens befolkning är högerhänta (Illustrerad Vetenskap, 2002) kommer denna hylla att vara placerad på höger sida av dispensen för att underlätta hantering.

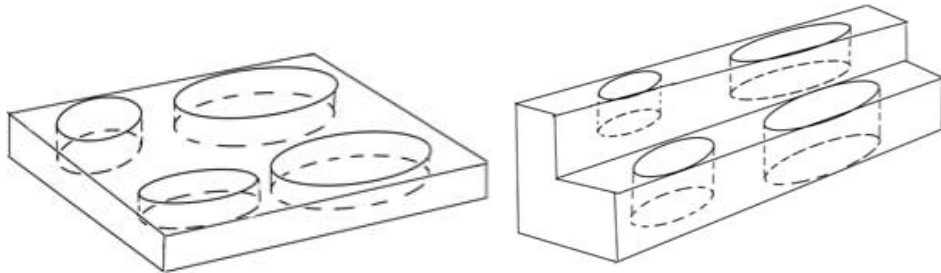

Figur 4.50: Urgröpning för produkter på hylla med och utan två nivåer

Placeringen av Liberos wet wipes på dispensen testades fram genom kombinerad användning av skissmodell tillsammans med den fysiska produkten. I figur 4.51 illustreras de skisser på dellösningar som togs fram så som en avlastningshylla för våtservetterna och fäste med snöre.

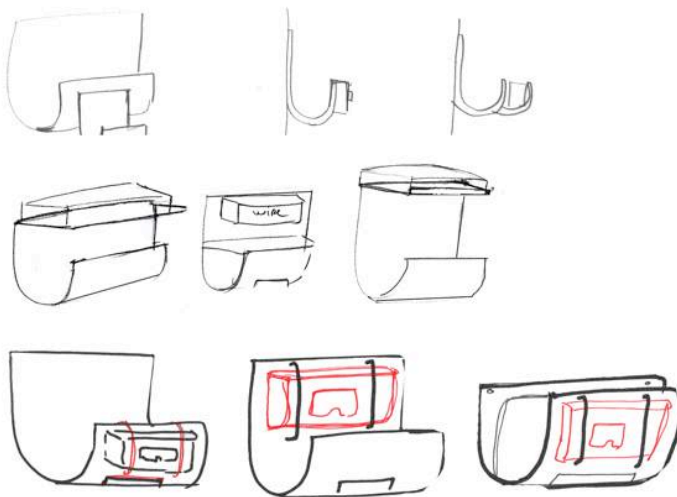

Figur 4.51: Våtservetterns placering

Underhållning och distraktion

För att lösa problemet med ett rörligt barn har metoden underhållning och distraktion valts. Olika konceptförslag inom detta område idégenererades fram och resulterade i skisser som illustreras i figur 4.52. Dessa inkluderade lösningar så som distraherande leksaker och underhållande form på dispensen. Olika lösningar på hur leksakerna kan fästas på dispensen togs fram där bland annat tankar kring användning av snöre och kardborreband berördes. Snörena vid leksakerna som hängs bör dock inte vara för långa då detta kan innebära en stryprisk för barnet (Magnusson Österberg, 2012).

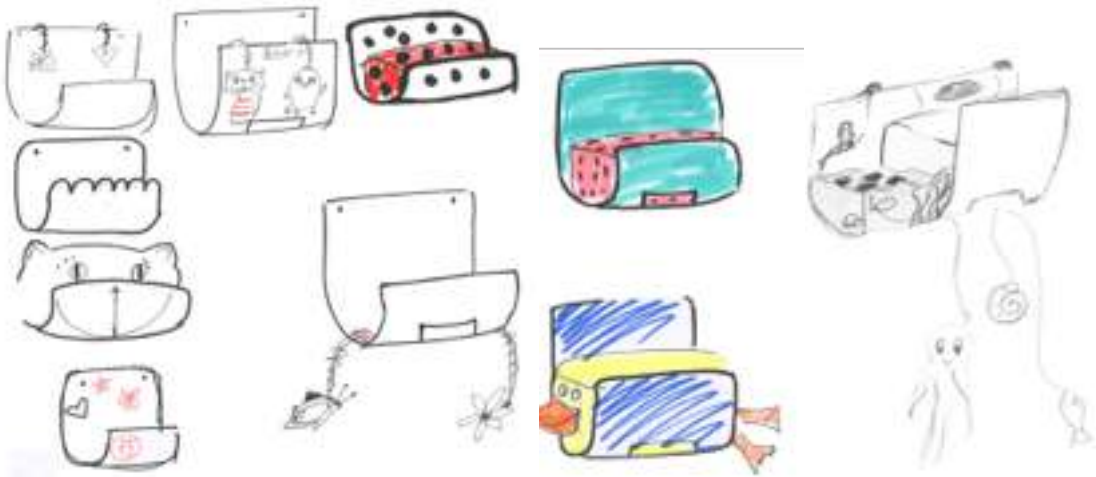

Figur 4.52: konceptförslag om underhållning och distraktion på dispensen

Personifiering

Under informationsinsamlingen nämnde en deltagare att denna packade över blöjorna från förpackningen till en korg då de såg snyggare ut. Vad som är snyggt eller inte är subjektivt och där skall användarna av dispensen få möjlighet att personifiera produkten. Detta sker främst på två sätt. Det första är att få kunna välja bland olika leksaksfigurer eller tillbehör som kan hängas på dispensen. Det andra är att erbjuda blöjväskan i olika utformningar. Då denna är avtagbar är det en enkel detalj att personifiera. Dessa väskor kan då finnas i olika standardfärger och mönster, vid kampanjer kan även tillfälliga varianter av väskan kunna erbjudas.

4.12. Slutkoncept

Slutkonceptet har tilldelats namnet Libero Simplify, se figur 4.53, och är en kombination av dellösningarna som presenterades i föregående kapitel. Att kombinera dellösningar inspirerades från metoden morfologisk matris. Konceptet bygger på de angreppsvinklar som framkom ur KJ-analysen; *deltagande av barn, utmaningar med enhandsgrepp, förvaring, förpackning* samt *distrahering och underhållning barnet*. Simplify är en väggmonterade dispenser som förenklar uttaget av blöjor och hanteringen av tillbehör genom att möjliggöra hantering med ett enhandsgrepp.



Figur 4.53: Renderad CAD-bild av Simplify

Dispensen är tänkt att tillverkas i ABS plast och grundar sig på Torkys formspråk, se figur 4.54. För fullständig ritning på Simplify, se bilaga VII. Dispensen fästs lämpligen på väggen vid skötytan, för att undvika att skötaren behöver vända barnet ryggen rekommenderas att Simplify monteras framför skötytan. Då denna dispenser kommer att sitta ovanför barnets huvud är det mycket viktigt att den inte kan ramla ned och skada barnet. Varje dispenser har därför tre hål för montering på förvaringsenhetens baksida. Om dispensen skall sitta på samma plats under en längre tid finns möjlighet att skruva fast den i väggen. Viktigt är att om dispensen sitter i badrummet måste hålen som borrar vara tätade med våtrumssilikon för att undvika fuktskador (Anticimex, u.d.). Det är också möjligt att fästa dispensen på släta ytor med hjälp av sugproppar för att undvika borrar och göra dispensen mer portabel. Här är det viktigt med rejäla sugproppar som klarar minst två kilogram, som en lastad dispenser väger, men också de dragkrafter som uppstår vid användning. Det är viktigt med säkerhetsmarginal då det rycks i dispensen både vid uttag av blöjor men också om barnet skulle få tag i en hängande leksak. Sugproppar som uppfyller dessa krav finns idag på marknaden och kan på appliceras på Simplify.

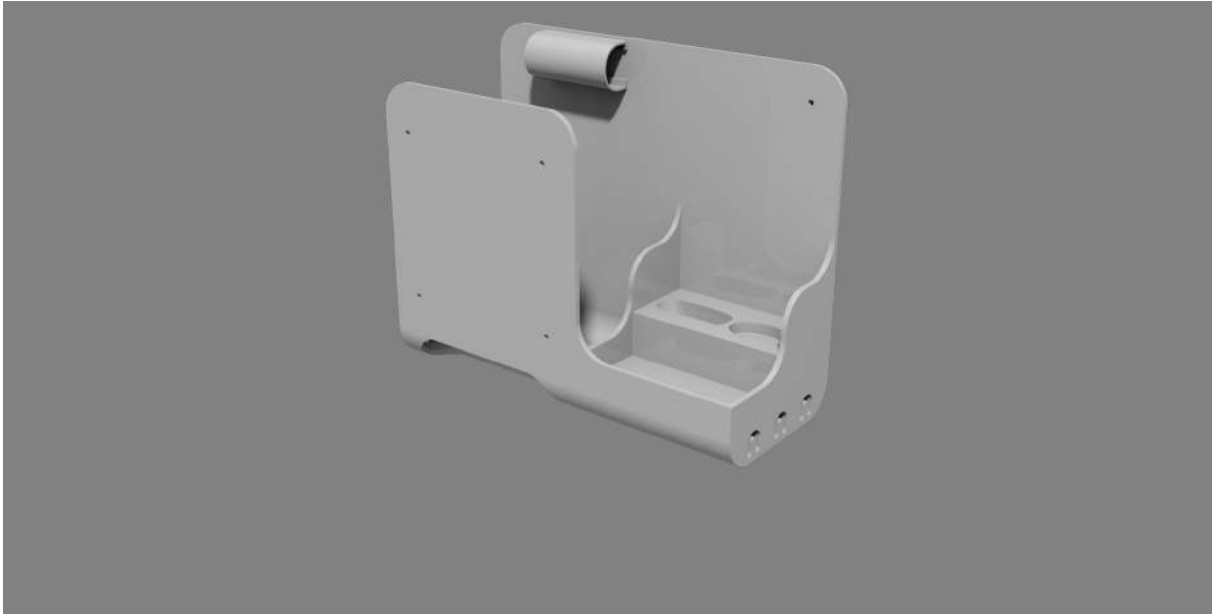

Figur 4.54: Simplifys förvaringsenhet

Blöjorna förvaras i en tygväska som kan fyllas på med 15-20 stycken blöjor beroende på storlek och form, se figur 4.55. Väskan kan användas tillsammans med eller separat från förvaringsenheten. Påfyllningen av blöjor görs genom en öppning på väskans baksida och den har även en återförslutningsbar öppning på framsidan för att möjliggöra uttaget av blöjor. Tygväskan har en ficka för våtservetterna och har även ett handtag som gör den flexibel och på så sätt möjlig att hängas upp på valfri krok eller att ta med.

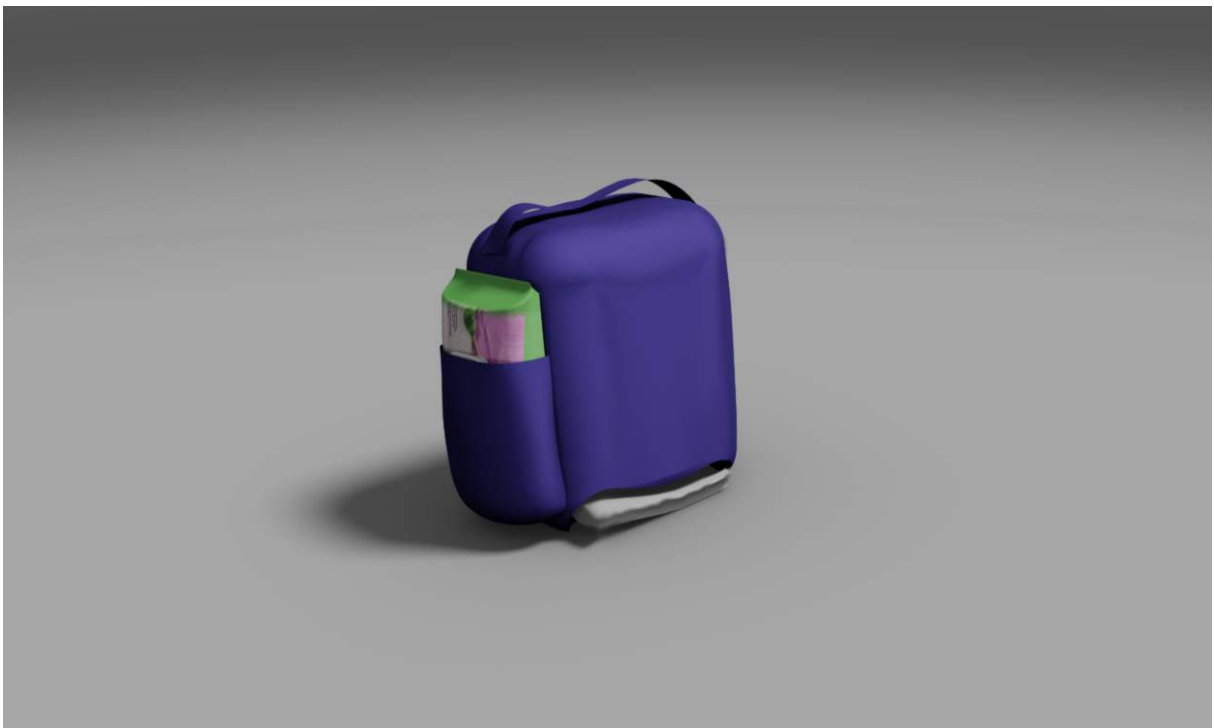

Figur 4.55: Renderad bild på tygväskan

Babyvården ställs på en avlastningshylla som illustreras i figur 4.56, denna är anpassad efter dimensionerna på Liberos produkter. Detta för att flaskorna då fixeras i förvaringsenheten och

på så vis ges ett grepp och motstånd som underlättar vid öppning av flaskorna med en hand. Detta medför i sin tur att en hand alltid kan hållas på barnets mage eller användas för att lyfta barnets ben vid rengöring. Vidare mindre skador vållas som följd av fallolyckor från höga skötytor.

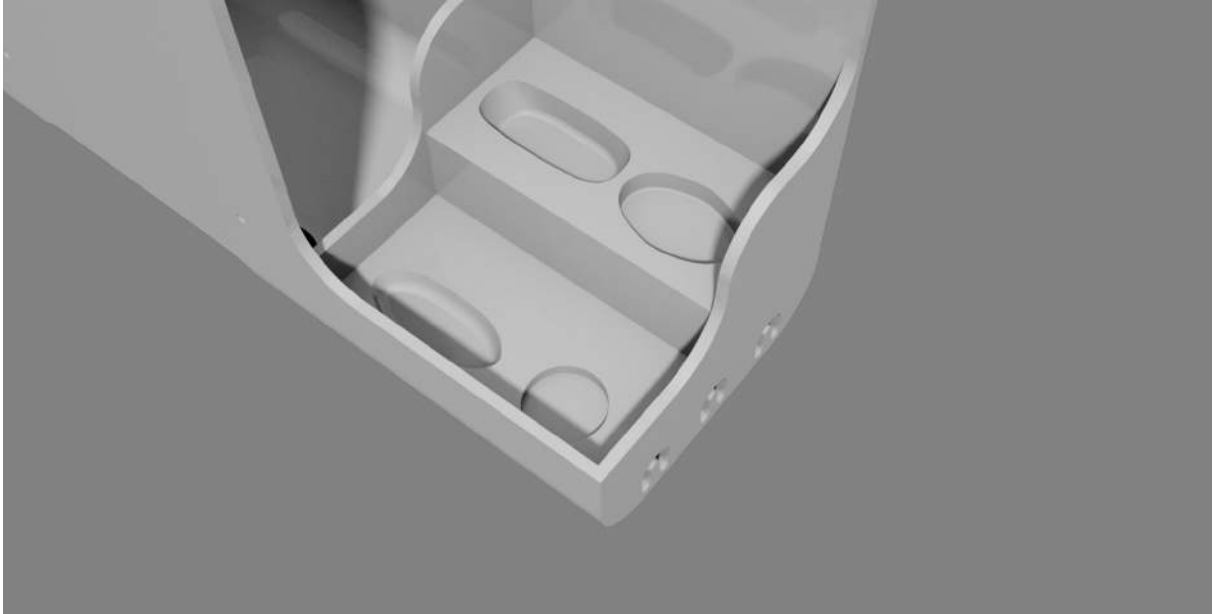

Figur 4.56: Avlastningshylla för babyvård

Liberos wet wipes integreras i Simplify genom en fästning av gummiband som knyts fast på dispensens innersida, se figur 4.57. Denna lösning gör att produkten hålls på plats oberoende av att volymen av paketen minskas vid uttag av våtservetter.



Figur 4.57: Simplify monteras på valfri plats

Simplify kompletteras med leksaker enligt figur 4.58. Dessa utgår från Liberos karaktärer, se kapitel 2.5 och tillverkas i tyg för att vara mjuka och ofarliga för barnet. Skötaren kan välja att ta ned leksakerna till barnet vid blöjbytet eller låta dem hänga på Simplify så att den fungerar som en mobil. Detta blir ett distraktionsmoment för barnet vilket möjliggör ett kontrollerat blöjbyte för skötaren. Krokarna som leksakerna kan hänga i har utvecklats genom en urgröpning av förvaringsenhetens plast. Krokarna kan även användas för andra ändamål så som upphängning av handdukar.

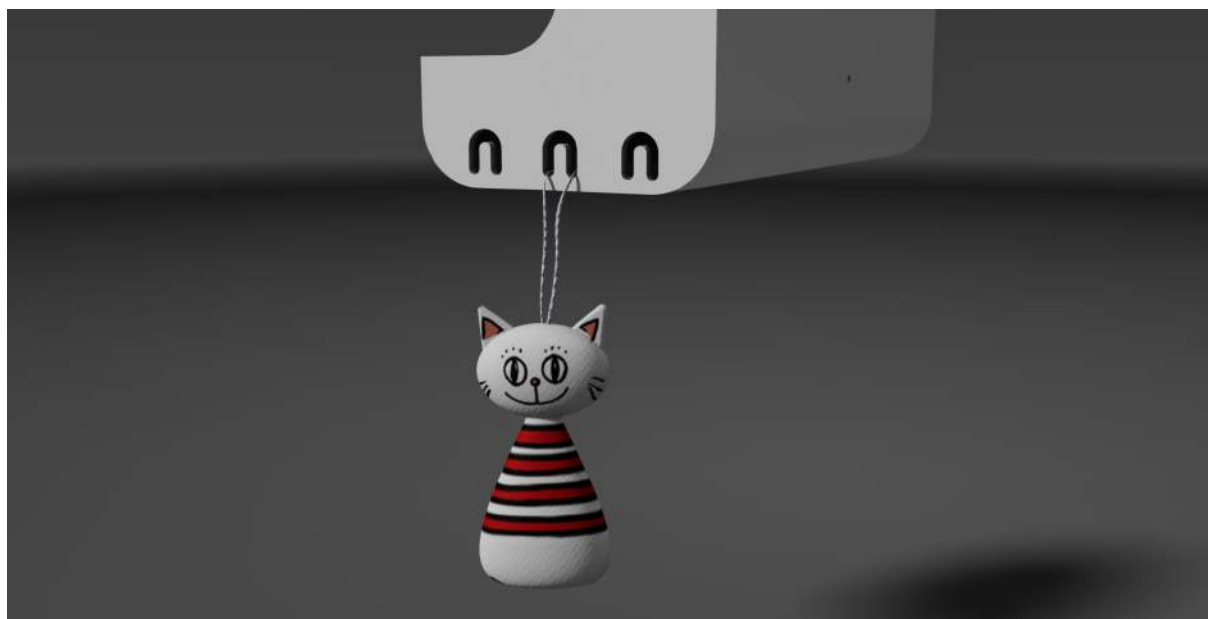

Figur 4.58: Leksak som underhåller barnet under blöjbytet

Libero Waste bags kommer att placeras högt upp på Simplify, detta då barnet annars riskerar att nå produkten och detta kan innebära en kvävningsrisk (Libero, u.d.). Denna behållare för blöjpåsar monteras på Simplify med hjälp av ett spår enligt figur 4.59. Behållaren underlättar uttaget av blöjpåsar genom att disponera en påse åt gången.



Figur 4.59: Montering av behållare för blöjpåsar

4.12.1 Förslag på vidareutveckling

För att dispensern skall fylla sin funktion i nuläget krävs det att blöjorna packas ur från förpackningen och förvaras i en tygväska. Vid en vidareutveckling av Simplify kan lösningen omformas så att dispenserns fylls på direkt med ett blöjpaket. Förpackningen hade då behövt delats i två lika stora delar med 15-20 blöjor. Detta eftersom att dispensern idag är dimensionerad efter det antalet blöjor. Dessutom hade öppningen på förpackningen behövt

anpassas efter den öppning som finns på Simplify. Genom att sätta öppningen på rätt ställe hade bara en del av förpackningen kunnat rivs av och blöjpaketet laddas direkt i dispensen utan något mer arbetsmoment, som att packa om blöjorna, emellan. Genom att ha en specifik och tydlig öppning på förpackningen kan den rådande förvirringen över perforeringens placering elimineras. Till utseendet hade paketet också kunnat anpassas till dispenser för ökat kundvärde. Med denna lösning skulle användbarheten och funktionaliteten för förpackningen ökas och ytterligare förenkla situationen för målgruppen.

4.13. Modelltillverkning

En modell på slutkonceptet tillverkades i cellpanå med tillhörande tygväska och testades, se figur 4.60.



Figur 4.60: Modell i skala 1:1 av Simplify

Påfyllnaden av väskan med blöjor testades och illustreras i figuren nedan.

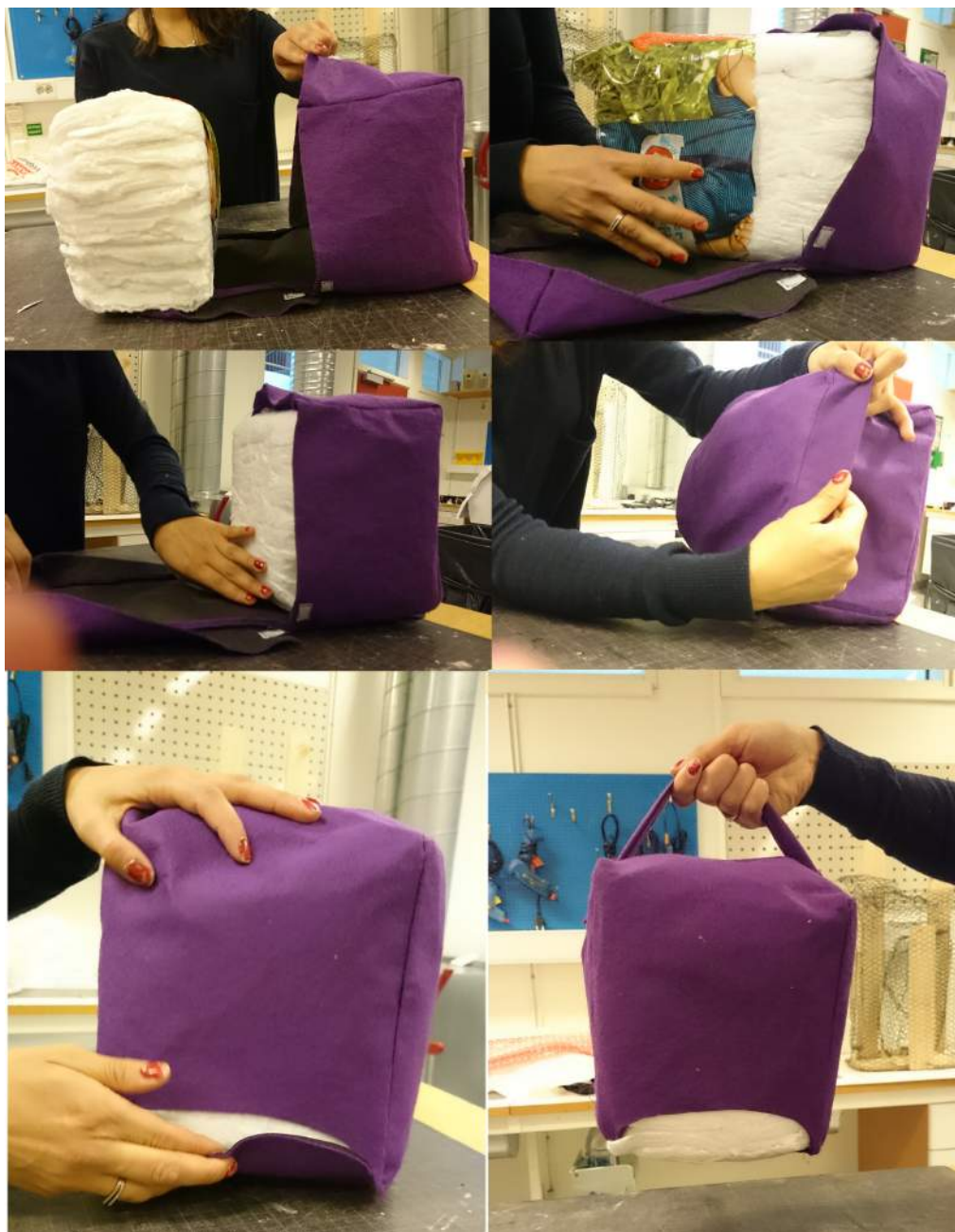

Figur 4.61: Väskan fylls på med ett halvt paket blöjor

Modellen testades genom att fyllas på med en blöjförpackning med ett snitt i förpackningen enligt figur 4.62.



Figur 4.62: Öppning av Libero Newborn blöjor i storlek 3

Blöjförpackningen integrerades i ställningen tillsammans med Liberos babyvård och en handduk, se figur 4.63.



Figur 4.63: Simplify fylld med en blöjförpackning

I figur 4.64 illustreras hanteringen av Simplify med ett enhandsgrepp. Testet visade att Simplify underlättade hanteringen av blöjor och babyvård med ett enhandsgrepp



Figur 4.64: Hanteringen av Simplify med ett enhandsgrepp

4.14. Hållbarhetsanalys

SCA:s hållbarhetsarbete är en stor del i verksamheten och de strävar mot att ständigt erbjuda miljövänliga produkter som grundar sig på de högsta miljökraven som ställs av tillämplig lagstiftning (SCA 2014). Liberos svan märkning ställer krav på produkterna kring miljö, hälsa, funktion och kvalitet. Märkningen inkluderar även hela produktens livscykel där leverantörer, tillverkare, material, förpackning och distribution vägs in. Dessa aspekter bör vägas in vid framtagningen av slutprodukten och genom att göra miljömedvetna val av form, material och tillverkningsmetoder kan produkten hålla dessa krav.

Vid framtagningen av Simplify användes ekostrategihjulet för att analysera produkten ur ett miljöperspektiv. Denna designstrategi, som illustreras i figur 4.65, grundar sig på att optimera faserna under produktens livslängd för att minimera miljöpåverkan. Produkten utgör ingen miljöpåverkan under användarfasen utan de största miljöförlusterna sker under råvaruutvinning, produktion och sluthanteringsfasen. Därför valdes strategin välj *rätt material* och *minska mängden material* ur ekostrategihjulet.

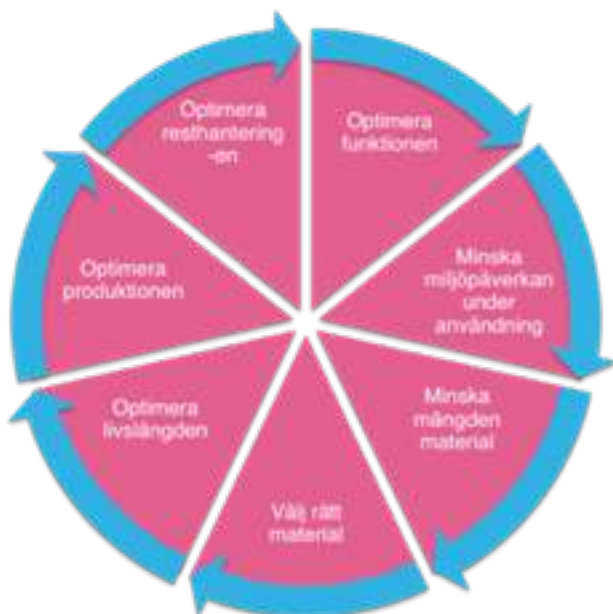

Fig 4.65: Ekostrategihjulet

Formen på Simplify grundar sig på strategin minska mängden material. Genom att konstruera dispensen som en öppen kåpa och med så få komponenter som möjligt minskas resursåtgången vid till tillverkning och materialutvinning. Behållaren för blöjpåsarna monteras på ställningen genom spår tillverkade i samma plast som kåpan. Vid upphängning av leksaker och tillbehör skapades krokar genom att material tas bort ifrån dispensens kortsidor. För att fästa våtservetterna på förvaringsenheten valdes gummiband för att skapa kompression och dessa knyts fast i ställningens. På detta sätt har alla skruvar och beslag eliminerats ifrån dispensen. Dessa val medför att produkten kan tillverkas i ett material och detta underlättar avsevärd vid återvinning.

Valet av material grundades sig på att vara giftfri för miljö och djur samt vara återvinningsbart. Materialet bör också kunna hålla de konstruktionskrav som ställningen kräver, detta resulterade i att plast valdes som material. För att underlätta tillverkningen av Simplify bör produkten tillverkas i samma plastmaterial som Torkys dispensrar. Detta är en

ABS-plast enligt A. Burvall (personlig kommunikation, 27 Maj, 2015).

Simplify grundar sig på att förvara blöjorna i en tygväska som vidare integreras i en ställning, ur ett miljöperspektiv bör konceptet om att använda blöjornas plastförpackning som förvaring prioriteras. På detta sätt kan den plastförpackning som används tas tillvara på ett bättre sätt. Ur brukarstudien framgick att majoriteten av deltagarna slänger plastförpackningen direkt när de kommer hem, med denna lösning skulle förpackningens livslängd förlängas och på så vis gynnas miljön.

5. DISKUSSION

Vid etablering av projektet ställdes två frågeställningar:

- Hur kan processen av blöjbyte förenklas för småbarnsföräldrar vid skötbordet i hemmet?
- Hur kan man genom design skapa ett mervärde för SCA:s kunder inom målgruppen?

Det problemområde som valdes för vidare arbete var problematiken bakom förvaring och hantering av blöjor och tillbehör. Följande frågeställningar definierades inom valt område:

- Hur kan man utforma en förvaringsenhet som förenklar uttaget av blöjor och som skapar distraktion för barnet?
- Hur kan denna produkt anpassas till Liberos varumärke och integreras med det befintliga produktsortimentet?

För att kunna förenkla och skapa ett mervärde för småbarnsföräldrar vid blöjbytet behövde en förståelse för deras problem etableras. För att skapa denna förståelse gjordes en omfattande förundersökning. Då ingen av oss tidigare hade bytt blöjor var detta till mycket stor hjälp. Att inte ha bytt blöja tidigare visade sig vara en fördel i detta fall då många deltagare i förstudien förklarade extra noga hur de gick till väga i varje steg. Dessutom kunde frågor ställas som kan tänkas vara självklara för den vane blöjbytare. Här upptäcktes många olika taktiker och åsikter gällande blöjbytet som sådant. Denna förstudie gjorde det möjligt för oss att kunna bidra med en produkt som förenklar situationen blöjbytet. Meningen är att detta koncept är något som skall kunna passa en stor majoritet av målgruppen oavsett vilket skötbord som används.

Resultatet av detta projekt mynnade ut i konceptet Simplify, en förvaringsenhet som förenklar uttaget av blöjor och hanteringen av tillbehör. Produktens tillhörande leksaker skapar ett distraktionsmoment för barnet vilket möjliggör ett kontrollerat blöjbyte för skötaren. Simplify integreras även med Liberos produktsortiment då den är försedd med en avlastningshylla för Liberos babyvård. Simplifys koncept finns inte i Liberos produktsortiment idag eller hos konkurrenter inom branschen. Den kommer på så vis bli en ny produkt och till följd av detta bli eftertraktad på marknaden.

Då Simplify enbart kan integreras med Liberos produkter kommer kunden styras till varumärket. Denna lösning uppmanar kunden till att köpa produkterna som är anpassade för Simplify och på så vis gynnas Libero. Detta kan dock skapa ett irritationsmoment hos vissa kunder då hanteringen av produkter från andra varumärken begränsas. En vidare lösning hade varit en generell avlastningshylla för babyvård som möjliggjorde fria val för brukaren.

En aspekt som kan begränsa användningen av Simplify är att den i nuläget enbart kan väggmonteras. Detta krävs för att lösningen skall möjliggöra hantering med ett enhandsgrepp. I ett framtida arbete med Simplify bör man se över på vilka möjligheter det finns för att göra lösningen mer flexibel och anpassad för en varierande skötmiljö.

Under förundersökningen tillfrågades en grupp småbarnsföräldrar med barn i åldrarna 0-3 år samt förskolepersonal på de förskolor som besöktes. En grupp som exkluderas i projektet var föräldrar som väntar barn. Detta är ytterligare en målgrupp med helt andra problem och behov än de tillfrågade. Men samtidigt är detta inte en grupp som idag utför några blöjbyten om de

inte har småbarn sedan tidigare. Dock kan Libero Simplify vara en produkt som köps under graviditeten som en förberedelse inför det kommande barnet, och därför är det viktigt att ha dessa personer i åtanke vid marknadsföringen av en sådan här produkt.

Under förundersökningen var det ett problemområde som utmärkte sig ur mängden; rörliga barn vid blöjbytet. Det koncept som löser detta problemet bäst är webbplattformen med instruktionsfilmer, se kap 4.6. Denna lösning leder till att barnen blir deltagande i blöjbytet genom att själv byta blöjan i den mån detta är möjligt. Att vidareutveckla detta koncept var något som låg utanför ramarna för projektet och något som SCA inte önskade vid den tidpunkt då konceptet presenterades. Detta är dock något som vi anser att SCA bör undersöka vidare i framtiden.

Till en början när barnet är väldigt litet har föräldern kontroll över bytessituationen, men ju äldre barnet blir och desto mer barnet själv kan tillföra vid bytet, med tiden kommer barnet också att kontrollera det. Så vem är det som äger bytet, bör det vara föräldrar, barnet i sig eller kan de mötas halvvägs? Detta är någon som kan diskuteras i samband med konceptet ovan.

Då servetter, våtservetter, olja, kräm och handduk är de vanligast förekommande tillbehören vid blöjbytet ser vi en utvecklingspotential i Liberos produktsortiment. Genom att utvidga sortimentet med att erbjuda en handduk med Liberos design hade SCA kunnat täcka upp det absolut viktigaste hjälpmedel som krävs vid skötbordet idag. Denna handduk hade också kunnat hängas upp på de krokarna som finns på Simplifys kortsidor.

I nuläget är Libero Simplify konstruerad så att önskad funktion uppnås tillsammans med en separat tygväska som förvarar blöjorna, men i slutändan kan det vara värt för SCA att se över hur de kan designa om förpackningarna så att de anpassas för produkten, se hållbarhetsanalys kap 4.12. Lösningen kan skapa ytterligare mervärde och öka bekvämligheten för kunden.

REFERENSER

Användbarhet i praktiken.(u.d).Idéfasen.Hämtad 2015-06-05 från

<http://anvandbarhet.se/bok:idefasen>

Anticimex.(u.d.).Badrumsväggar.Hämtad 2015-05-17 från

<http://www.anticimex.com/sv/se/Privat/Fukt/Badrum/Badrumsvaggar/>

Bob.(u.d.).Squeezy.Hämtad 2015-05-14 från <http://www.bob.se/Vaara-produkter/Squeezy>

Coull, M & Hofsten, K & Lidbeck, L (2012).*Stora boken om barn. Att vänta och föda. Barnens första 6år.(7:e upplagan)*. Stockholm: Nordsteds

E Ortmark, A.(1997).*Barnallergiboken*.Stockholm.: Fischer & Co

Ikea.(u.d.).Stugvik.Hämtad 2015-05-17 från

<http://www.ikea.com/se/sv/catalog/products/80240440/>

Illustrerad Vetenskap.(2002).Varför är de flesta högerhänta?.Hämtad 2015-05-14från

<http://illvet.se/manniskan/varfor-ar-de-flesta-hogerhanta>

In-ex(u.d.). Jovi Plastilina Blå 350 gram. Hämtad 2015-05-19 från [http://www.in-](http://www.in-exfarg.se/modellering/lufttorkande-lera-modellera/jovi-plastilina-bla-350-gram)

[exfarg.se/modellering/lufttorkande-lera-modellera/jovi-plastilina-bla-350-gram](http://www.in-exfarg.se/modellering/lufttorkande-lera-modellera/jovi-plastilina-bla-350-gram)

Karlsson I.C.M. (2007). *Produktutvecklingens tidiga faser: Att identifiera kundens krav*.

Department of Human Factors Engineering, Chalmers University of Technology.

Karlsson I.C.M. (u.d.).*Metodappendix*.

Department of Human Factors Engineering, Chalmers University of Technology.

Johannesson, H & Persson, J-G & Pettersson, D(2013) *Produktutveckling – Effektiva metoder för konstruktion och design (2:a upplagan)*. Stockholm: Liber

Libero.(u.d.).Liberoklubben.Hämtad 2015-05-07 från [http://www.libero.se/System/not-](http://www.libero.se/System/not-member/?returnUrl=http://www.libero.se/Liberoklubben/)

[member/?returnUrl=http://www.libero.se/Liberoklubben/](http://www.libero.se/System/not-member/?returnUrl=http://www.libero.se/Liberoklubben/)

Libero(u.d.).Magiska stunder.Hämtad 2015-05-14 från <http://www.libero.se/Sputnik/>

Libero(u.d.).Produkter.Hämtad 2015-05-10 från <http://www.libero.se/Produkter/>

Libero.(u.d.).Puppet.Hämtad 2015-05-07 från <http://master.libero.com/Puppet/>

Libero.(u.d.).Registera dig I Liberoklubben.Hämtad 2015-05-07 från

<http://www.libero.se/Registrera-dig-i-Liberoklubben/>

Libero.(u.d.).Vanliga frågor. Hämtad 2015-05-07 från <http://www.libero.se/Sidfot/Vanliga-fragor/>

Libero.(u.d.).Videoguiden.Hämtad 2015-04-29 från <http://www.libero.se/du-just-nu/Videoguiden/>

Magnusson Österberg, J.(2015).Sköta ett nyfött barn.Hämtad 2015-05-12 från<http://www.1177.se/Vastra-Gotaland/Tema/Barn-och-foraldrar/Mat-somn-och-praktiska-rad/De-forsta-manaderna/Barnets-forsta-manader---kroppen/>

Magnusson Österberg, J.(2012).Leksaker för barn i alla åldrar. Hämtad 2015-05-17 från <http://www.1177.se/Vastra-Gotaland/Tema/Barn-och-foraldrar/Mat-somn-och-praktiska-rad/Praktiska-rad/Leksaker-for-barn-i-olika-aldrar/>

Mattonbutiken(u.d.).Cellpannå Vit.Hämtad 2015-05-11 från http://www.mattonbutiken.se/index/browse/category/193/Kartong_Panna_/Cellpannaer_Foam_board/Cellpanna_Vit.html

Sara Pavey(u.d.).Brainstorming.Hämtad 2015-06-07 från <http://www.mindtools.com/brainstm.html>

SCA.(2015).Libero barnblöjor.Hämtad 2015-05-10 från <http://www.sca.com/sv/Produkter/Barnblojor/Libero-Up-and-Go-och-Libero-Peaudouce-SCA/>

Tork.(u.d.).Tork Dispenser Singlefold/C-fold Handduk. Hämtad 2015-05-09 från <http://www.tork.se/Produkt/553000/>

Ulrich, K. T & Eppinger, S.(2012). *Product Design and Development(5:e upplagan)*.

Zurb University(u.d.).Iteration.Hämtad 2015-06-07 från <http://zurb.com/word/iteration>

White, P & St Pierre, L & Belletire, S.(2013).*Okala Practitioner – Integrating Ecological Design*.Phoenix: Okala Team

Österlin, K(2010).*Design i fokus för produktutveckling - Varför ser saker ut som de gör?*. Malmö: Daleke Grafiska AB

Bilder

Libero(u.d.).Magiska stunder.Hämtad 2015-05-14 från <http://www.libero.se/Sputnik/>

Libero(u.d.).Produkter.Hämtad 2015-05-10 från <http://www.libero.se/Produkter/>
libero figurer 17 maj:

Tena.(u.d.).Libero UP&GO 4.Hämtad från <http://www.tena.nu/ta-hand-om-nara-och-kara/produkter/vara-produkter/liberoproducter/libero-up-and-go-4/>

BILLAGA I: ENKÄTUNDERSÖKNING

Deltagande:



Ålder deltagare:

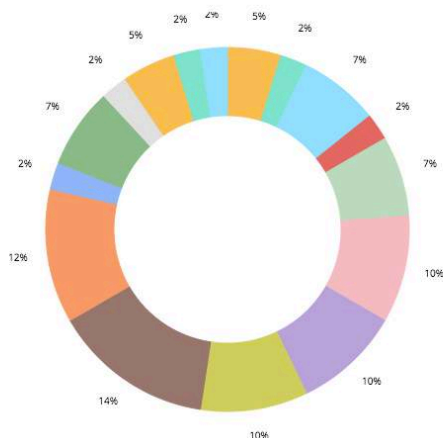

Color	Answer	Count
●	22	2
●	23	1
●	24	3
●	25	1
●	26	3
●	27	4
●	28	4
●	29	4
●	30	6
●	29	4
●	30	6
●	31	5
●	34	1
●	35	3
●	36	1
●	37	2
●	38	1
●	39	1

Fråga 1. Vilka blöjor föredrar du och varför?

Vilka blöjor föredrar du och varför?

Bor utomlands och använder Huggies nappypants. Nappypants är enkla att få på min son som rör sig mkt när vi byter blöjor. Gillade dock Liberos tunna blöjor sist jag var hemma.

föredrar blöjor med knäppning. Vi använder ica basic då första barnet fick eksem av pampers, libero, willys och vanliga ica. Dottern nr 2 kan ha alla märken men ica basic är billigare.

liberos up and go. Pampers är för "långa" så de hänger vid knäna.

libero för att jag gillar kvaliteten

libero - funkar bra och fått bra rabatt

Pampers baby dry. Har bra passform på bebisen. Har bra uppsugningsförmåga. Skonsam mot bebisens hud.
Pampers . Tunna irriterar inte huden absorberar bra.
<p>Liberio</p> <p>Främst använt komfort men nu börjar det också bli aktuellt med up and go</p> <p>Miljömärkt</p> <p>Svensk-tillverkat</p> <p>Bra passform</p> <p>Sonen håller sig oftast väldigt torr i dem och blir inte så röd</p> <p>Lätta att "knäppa" (Pampers tycker jag har för klistriga flikar -svårt att få upp med en hand och samtidigt hålla ordning på en bebis som inte vill ligga still)</p> <p>Upplever dem mindre plastiga än tex Pampers</p> <p>Luktar inte kemikalier..</p>
<p>Liberio.</p> <p>Dom håller tätt och sitter bra på kroppen</p>
<p>Liberio komfort fit. De håller bäst och luktar minst. De tillverkas också i Sverige vilket jag uppskattar ur miljö- och arbetsmöjlighetssynpunkt. Liberio har också ett attraktivt poängsystem.</p>
<p>Liberio tycker Pampers luktar bensin</p>
<p>Liberio. Bra passform och bra rabatt kuponger.</p>
<p>pampers för att de är miljömärkta. hade velat testa tygblöjor men har ingen tvättmaskin och kände därför att det var för jobbigt</p>
<p>Libro up and go! Smidiga att ta av och på!</p>
<p>Jag har inte tagit mig tid att prova olika och testa mig fram, så jag kan inte säga att jag föredrag ett märke över ett annat. Samtidigt, tror jag att Liberio (som man fick på BB) kändes bättre än Pampers. Nu kör vi Pampers ändå, inte alls för att de är bättre, men för att det bara blev så. Jag tror bara namnet är synonymt med blöjor vilket gör att man köper automatiskt, utan att tänka.</p>
<p>Libro, bäst passform</p>
<p>Pampers. Sitter bra och läcker aldrig.</p>
<p>Ica basic och pampers</p>
<p>Liberio. Bra passform, mjuka o följsamma, luktar varken parfym el kiss, bra uppsugningsförmåga o fina mönster</p>
<p>Liberio för de sätt bäst och läckte minst på vår unge. Men vi testade flera.</p>
<p>Liberio. Snyggast och skönast. Bäst passform och håller tätt</p>
<p>Alla möjliga. Billigast vinner.</p>

Libero för att de sägs vara den blöja som innehåller minst kemikalier. Vad nu det betyder..
Libero för att de sägs innehålla minst kemikalier av alla märken. (Vad det nu innebär)
Up n go. Enkelt och snyggt
Libero, sitter bäst, läcker inte
Billigaste, ej byxblöjor
Up&Go för att de är enkla att sätta på
libero, bäst i alla kategorier!
Libero, dom ända vi provat och är nöjda!
Pampers. Dom absorberar bäst och döljer urinlukt.
libero för att jag tycker den suger upp bättre på natten och den läcker aldrig.
libero - luktar ej och har bäst passform
Liberos för att de sitter bra och fungerat bra till alla mina tre barn.
Ica basic -samma uppsugningsförmåga som de stora märkena, men stabilare blöja med bättre passform och dessutom mycket billigare
Pampers baby drygt. De är de enda som inte läcker på natten för oss.
Libero up and go. Passformen är toppen!
Libero. Bara provat libero och pampers och av dem så är libero bättre. Då pampers har någon konstig lukt på blöjorna och de sitter inte lika bra på min son.
Liberi
Libero , bäst passform samt uppsugningsförmåga
pampers. Tunnast och läcker inte.
Pampers strlk 3 Bäst passform utan läckage!

Fråga 2. Vad tänker du på när du ska köpa blöjor?

Enkla att sätta på, inte läcker, mjuka o sköna
Att de äe skonsamma mot barnet, kvalite och passform.
Priset
jag köper de jag gillar och passar på när det kommer rabattkuponger
pris och funktion
Priset. Passform. Uppsugningsförmåga.
Att de inte irriterar. Så bra som möjligt för huden. Comfort. Rörlighet i blöjan . Att den inte skaver
De ska vara miljömärkta och ha bra passform
Att de ska hålla tätt och gärna inte för dyra.
Att de inte ska läcka, vara sköna för min son att bära (inte skava, lämna röda märken etc).
Vart det är billigast
Att de sitter skönt på barnet, mjuka, utseende på förpackning
vad de kostar och om de är miljömärkta
pris och funktion
jag har inte tänkt så mycket, men börjar märka att färgen börjar spela roll. blöjor som inte är bara vita känns trevligare.
Att dom sitter bra.
inget
Jämför pris och kvalite. Ica basic är bäst vid ungefär 1år och upp då dem suger upp kisset men imte håller sig snustorra, barnet känner att det är vått. Detta gör att dem fortare blir torra. Är inte bra med blöjor som är för bra på att hålla torrt, det gör att barnen blir lata och bekväma (Sena på att vilja sluta med blöja)
Samma som ovanstå
Att aldrig köpa till fullpris.
Att de känns bra och genomtänkt funktion
Pris.
Pris

Priset, miljövänlighet
Vana, kvalitet
att de ska vara bekväma och sitta bra på mitt barn Pris
Billiga
Pris och Kvalité
Komfort, pris, sugupptagningsförmåga.
Absorbstionförmåga för att minimera röd stjärt. Detta gäller mindre barn. Nu håller jag på och avvänja henne så jag använder billigare blöjor med sämre uppsugningsförmåga.
passform, bekvämlighet för barnet och att den suger upp bra
vana, och pengar
att det inte ska vara lotion i och att priset ska vara bra. De ska givetvis också sitta bra och uppfylla sin funktion.
Vi köper pampers. Känner ett förtroende för varumärket. Undviker blöjor med parfym som kan ge utslag
Bra märke och att dem inte läcker
Tänker inte så mycket, då jag vet vilket märke och storlek jag ska ha.
kvalitet. Kända märken. Priset.
Storlek, välkänt märke, miljö

Fråga 3. Hur långt tid tog det innan du blev bekväm med att byta blöjor?

Inte lång tid. Första dagarna efter födseln...
Arbetar med småbarn så det var inte konstigt
Det skedde automatiskt när vårt barn föddes. Att byta på andras barn innan vi fick vår dotter kändes svårare.
Jag hade bytt på brorsbarn innan så det var inte svårt att vänja sig vid
Några veckor
Det tog väl några dagar skulle jag tro. Innan man fick in tekniken.
Van
Runt två veckor
Någon vecka.
Kändes aldrig som om jag var obekvämt med det.
2veckor
Direkt blev jag det
kommer inte ihåg 2 veckor kanske
Direkt
2 veckor kanske
1dag
vet ej. Typ 3 gånger
Var aldrig något problem
Tre till fyra bajsbyten.
Bekvämt från början
4 byten kanske?
Mycket fort
Med en gång
Har aldrig haft problem med det
2 veckor
2-3 veckor

Alltid varit
Direkt när första födde
Direkt
1 vecka
Arbetar på fsk så va bekväm när jag fick första barnet.
Inte alls lång tid. Bara nån dag.
Jag varvbekväm från början.
1 dag.
Inte alls lång tid. Det är något som måste göras. Så det är bara att göra det.
Ett par dagar.
2-3 veckor

Fråga 4. Kan du beskriva i steg hur du går tillväga vid blöjbyte?

Förbereda - ta fram Klä av Torka Ev pudra/smörja Gulla/prata/sjunga/busar Klä på
jag lägger min bebis på skötbordet på en handduk efter att jag har hämtat varmt vatten. Tar av kläder från benen och öppnar bodyn. Tar bort blöjan och blöter ner en tvättlapp och torkar sedan sätter jag på en ny blöja och klär på henne igen. Därefter slänger vi blöjan
lägger barn på skötbord - öppnar blöjan - torkar rent - tar behållaren - lägger ny blöja och knyter ihop gamla - stänger ny blöja
Berättar för bebisen vad som ska hända, när den läggs på skötbordet. Har allting som behövs inom räckhåll. Tar av kläder. Busar lite med att nafsar i låret eller gör prutt ljud på magen. Tar av den gamla blöjan och viker ihop. Torkar rent, på med den nya och klär på bebis.
1. Tar bort blöjan 2. Tvättar rent överallt 3. Torkar med handduk så det blir torrt. Vädrar ibland en stund 4. Pudrar/smörjer vid behov
Nu är sonen 11 månader- och vill inte ligga still. Samtidigt står han inte stadigt själv så använder fortfarande skötbordet Drar av byxorna i famnen Blöter ned ett par tvättlappar Lägger honom på skötbordet (på bordet lägger jag pappertvättlappar under rumpan, om det skulle läcka ut när jag lyfter upp rumpan/sonen ålar omkring Plockar fram en ny blöja och öppnar upp den och lägger bredvid skötbordet (har en fönsterbräda bredvid) Knäpper upp blöjan Lyfter upp rumpan genom att lyfta i benen med en hand Torkar av och viker ihop blöjan med papperna i (med en hand) Slänger blöjan i soptunnan Torkar med torr tvättlapp och slänger den Stoppas in den nya blöjan under rumpan, släpper ned rumpan och knäpper igen med båda händerna Tar på byxorna medan han ligger ned
Tar av, torkar med våtservetter, smörjer med salva och sätter på ny.
1. Lägger min son på skötbordet/sängen/plats för byte 2. Tar av byxor och öppnar ev body 3. Öppnar och tar av blöjan, håller i hans vrist

4. Torkar rent och torrt med torra babyservetter som jag blöter med vatten och babyolja

5. Tar på nya blöja och kläder

Tar av byxor

Knäpper upp bodyn

Drar den upp över mage och rygg

Öppnar blöjan och väntar lite ifall att han kissar

Torkar med våtservetter i ljumskar rumpan pubhen och snoppen.

Tar bort blöjan slänger den sätter på en ny och tillbaka på med kläderna

Lägga på skötbordet, ta av de kläder som behövs tas av, ta av blöja, slänga blöja, torka rent torka tort, ta upp ny blöja som ligger på en hylla under skötbordet, sätta på ny blöja. Klä på.

det beror på om jag använder up and go blöjor eller inte. Om jag använder up and go så ställer jag barnet som ännu inte står helt själv mot toaletten så att han kan hålla i sig. Sedan drar jag av blöjan och tvättar med en tvätzlapp som jag blöter ner med vatten sedan torkar jag med en frote tvätzlapp. sedan sätter jag på den nya blöjan. Om jag använder vanliga blöjor lägger jag honom ner antingen på skötbordet, eller på golvet elelr i sängen och gör ungefär samma sak.

Av med den gamla på med den nya :) Tar av byxor, drar i sönder ena sidan på blöjan, tar av den, torkar rent, sätter på en ny blöja!

tar av blöja. on barnet har bajsat, använder jag toppdelen för att torka bort det värsta (nedåt) sen viker jag ihop blöjan och låter det ligga kvar under, så att det inte kommer bajs på underlägget. Sedan tar jag upp barnet, samtidigt som jag slänger den smutsiga blöjan. Sen sköljer jag av rumpan under rinnande vatten, torkar av med handduk och sätter på en ny blöja.

Av med blöjan torka och vid behov på med salva eller puder. På med ny blöja.

Använder skötbord eller filt. Blöja och våtservetter.

Lägger ner barnet på rygg.

Ger barnet något att leka med.

Öppnar blöjan.

Gör rent med blöjan under barnet men öppen.

Drar på en ny blöja.

Innan fem månaders ålder kollade jag nu en extra gång så att blöjan satt korrekt och bekvämt.

Med up n go ställer sig barnet upp och hållet i mig (träna balans samtidigt) och jag drar på blöjan ordentligt.

Kolla korrekthet och bekvämlighet.

1. Tar av kläder

2. Tar av gammal blöja, viker till ett paket

3. Torkar rent med frottelapp vid bajs.

4. Lyfter rumpan och skjuter in ny blöja
Jag lägger barnet på badrumsmattan, tar av byxorna, river av hörnen på byxblöjan och lyfter barnet i vaderna för att kunna dra bort blöjan. Sedan sköljer jag rumpan i ljummet vatten i handfatet, smörjer eventuell röd rumpa och låter barnet stå och samarbeta vid påtagning av ny blöja.
Lägger barnet ner Tar av underdel Öppnar blöja, torkar bort det värsta med blöjans överdel
Lägger barnet ner, tar av underdelen, öppnar blöjan, torkar bort det värsta med blöjans överdel, lyfter upp barnet och tvättar av i handfatet med DAX tvättcreme, torkar av med handuk, lägger barnet ner igen sätter på en ny blöja, sätter på underdelen igen.
mitt enda blöjbarn har up and go.... Riv av, och dra upp en ny....
Lägg på skötbordet, ta av byxor, blöt torkservetter, ta av blöja, torka rent och torrt, sätt på ny blöja.
1. om det bara är en kissblöja va det bara att dra ner den och sätta på en ny. som att byta underkläder ungefär. Vid bajs speciellt löst så är det en lite mer komplex situation. Oftast får barnet ligga på rygg på skötbordet men vid allvarligare drabbningar så är det direkt till dushen
1. Min dotter säger till när vill att blöjan ska bytas 2. Jag tar fram underlägget, blöja och tvättlappar och har allt på golvet. Så fuktar jag tvättlappen och torkar rent. 3. Tar en servett och torkar torrt 4. Sen försöker jag sätta på blöjan men om vi inte har bråttom iväg så har vi blöjfri tid (1-2h) 5. Sätter på blöja och på med kläderna
ta av byxor, ta fram Våtservetter, ta av blöjan, torka, ev pudra/salva sen ny blöja och byxor på. Ner ned barnet och sen slänga blöjan.
Nu är min son 1,5 år. Han står upp medan jag knäpper av blöjan och tar av den. Sedan sätter han sig på pottan och kissar om han vill. Därefter tar jag en tvättlapp med vatten och ekologisk olivolja och tvättar honom. Sedan brukar han få lufta ett tag innan jag knäpper på honom en ny blöja.
Lägger barnet på skötbädden, ger henne leksak. Torkar rent med antingen tvättlapp eller våtservett och tar på ren blöja. Tar upp barnet och slänger sedan den använda blöjan i blöjhink.
Lägger sonen på skötbädden. Tar av blöjan och sedan rengör jag hela området som blöjan täcker med våtservetter. Med tanke på att hela området blir berörd av kiss och bajs i blöjan. Torkat sedan torrt och på med en ny blöja.

lägger ner barnet. Öppnar blöjan på sidorna. Om det är bajsblöja så försöker jag "dra bort" det värsta med den främre delen av blöjan. Läger blöjan öppen åt sidan. Torkar med blöta wipes och lägger dem i den halvöppna blöjan. När jag torkat färdigt rullar jag ihop blöjan och stänger igen den med tejpen. Läger i plastpåse och ner i soporna. Klart!

Tar upp bebis på skötbordet, av med byxor och knäpper upp body. Tar tag med vänsterhanden i fötter (och händer om bajsblöja) . Av med blöja, torka rent med våtservetter. Lufttorka om tid finns, annars torka torr med mjuk trasa. På med ny blöja och kläder.

Fråga 5. Vad tycker du är en största utmaningen vid blöjbyte och varför?

Min son är väldigt rörligt vid blöjbytet så utmaningen att byta snabbt och samtidigt ha kontroll så att han inte petar i bajset (har börjat göra d!)
när barnet bajsat och det inte vill ligga still alternativt 9 års åldern då de har en fas där de inte vill ligga på skötbordet.
rinnande bajs eller att blöjan hamnat snett. Det är jobbigt när det kommer bajs på skötbädden för då luktar det så mycket mer Få bort allt bajs ur alla skrymslen och vrår.
att hon ska ligga still
få barnet att ligga still :-)) och på rygg
Om innehållet har en väldigt lös konsistens och det hamnar överallt.
Nu när de börjar bli större o rörligare är det att de ska ligga still
Att hantera välfyllda bajsblöjor på ett rörligt barn när man måste hålla kroppen med en hand och hantera själva blöjan med den andra
Ju äldre min son blir, desto mer vill han röra sig och ligger ej helst still. Innan det började har jag inte upplevt några problem med att byta blöja.
När han bajsat mycket och du inte vet vart du ska börja med rengöringen då blöjan måste bort men du vet att det kommer att bli bajs på skötbordet
Att få barnet att ligga still tills den är tejpad och klar
Att få barnet att vara still
Att få barnet att ligga still!! Finns andra intressanta saker att hitta på!
ibland kommer det bajs utanför blöjan, på kläderna, och när man är ute gäller det att ha extra kläder med sig. om man råkat glömma extra kläder är det inte kul
Går på rutin.
Det är när barnet är några månader och gärna vill krypa iväg, gäller att vara snabb så det måste vara smidiga/lätta blöjor att få på.
När barnet kastar sig omkring med kroppen. Risker att det stänker bajs överallt. Men värst är det under stress. Med god tid kan man vänta tills vattnet leker lugnt.
Att det kommer ex bajs utanför och att bebisen inte ligger still
Bajs. Det är kladdigt och ibland vill barnet ner och känna med handen vid bytet. Sedan tar det lång tid att skoja bort. Ibland måste hon duscha om hon är lös i magen.
Att lyfta över barnet och tvätta av. Det är tungt och det är svårt att säkert veta att man

får bort allt bajs (om man har en flicka)
att barnet är stilla...
Ett barn som inte ligger still. Risk för fall.
Löst kletigt bajs för att det är omöjligt att få bort utan att kladda
att min dotter ligger still tillräcklig länge för o bli "rengjord".
att min dotter ska hålla sig glad :)
Att få honom att stå stilla när den nya blöjan ska på.
Att barnet inte vill ligga still.
Största utmaningen är nog att få min son att ligga still på skötbädden nu när han blivit så stor och gillar att röra på sig.
att få barnet att ligga stilla.
Undvika kladd







Fråga 6. Vilken del utav processen är enklast att utföra och varför?

ta av blöjan
Slänga blöjan..haha! Viks och klistras ihop med flärparna.
kissblöjor - det kan man göra var som helst :)
allt går av rutin men enlast är nog att ta av henne blöjan och torka rent för då ligger hon still
knyta ihop blöjan och slänga - utformningen av blöjan
Enklast är att byta en kissblöja. Det går fort.
vet ej
Vika ihop blöjan när den använts, lätt att använda de klistriga flikarna
upplever ingen del som lättare eller svårare egentligen.
Vanlig kissblöja bara att byta
Ta av för att det går fortast
tvätta
att sätta på blöjan!
jag tycker inte det är så svårt överhuvudtaget
Ta på den nya. Ingen risk för överaskning.
Allt går som på rels. Tänker inte på något speciellt utan att det bara görs
Öppna blöjan. Det går ganska fort.
Själva blöjbytet. Kläder av och på är krångligare
Påtagning av ny byxblöja. Då kan hon stå och lyfta på fötterna.
Att sätta på den nya blöjan. Nu när barnet är större använder vi byxblöja och då är det väldigt lätt att dra på den.
Ta av kläder och gammal blöja.
som sagt. up6go blöjor är löjligt enkla.
Slänga blöjan för det tycker min dotter om o göra själv
Att bära upp henne.
Att ta av blöjan. Han tycker att det är roligt och hjälper gärna till att slänga den i papperskorgen.

Ta bort den gamla blöjan brukar vara smidigt och enkelt att prata och sjunga med barnet under tiden man byter.

Allting är lika enkelt. Då man har bytt x antal blöjor under de 10 månaderna som min son levte. Så hela blöjprocessen går som på löpande band.

Fråga 7. Hur viktig är miljöaspekten för dig vid köp av blöjor?

 ★	 ★ x 2	 ★ x 3	 ★ x 4	 ★ x 5	 ★ x 6
3 (9%)	3 (9%)	11 (31%)	10 (29%)	5 (14%)	3 (9%)

Fråga 8. Vad är din inställning till blöjbyte och vad beror det på?

ingen inställning ingår i arbetet
Det måste ju göras, barnen är oftast glada och blir lugna på skötbordet.
Ganska mysigt. Ensamtid för mig och min dotter
jag bara gör det för att det ska göras
Ingår i vardagen, ett måste.
en mysig stund. Kan leka lite samtidigt. Man får inte se det som en jobbig grej. Massera magen lite/ gör något kul. Då ligger barnet oftast stille o tycker själv det är mysigt
Svårare och svårare ju äldre barnet blir eftersom de inte vill vara still Annars ofta en väldigt mysig stund faktiskt då jag brukar passa på att gosa lite, lätt att blåsa på magen å busa och att barnet hamnar i en bra höjd för ögonkontakt när de är små
min inställning till blöjbyte är att det är nödvändigt för min son. Har inga extremt positiva eller negativa inställningar. Är glad att han fungerar som han ska och kan både kissa och bajsas utan problem.
Inga problem han har varit förstoppad så för mig är set glädje att byta en bajsblöja
Positiv för att jag vill att barnet skall vara tort och ren
det är lite bökigt framför allt bajsblöjor.
positiv! Måste göras!
byta direkt efter barnet har bajsat och använda så lite kemiska medel så möjligt för att tvätta av. använder alltid vatten, istället för våtservetter. och det gör jag för att det är skonsammare mot huden
Trevligt, mysigt och helt ok.
Ganska mysigt konstigt nog men egentligen inte så konstigt då barnet blir ompysslat och går en ren blöja.
Besväras inte av att byta. Mysig tid med barnet
Avslappnat. Jag har aldrig bråttom med något sedan jag blev småbarnsförälder.
Det är ok. Jobbigast är det att byta bajsblöjor
tänker inte på det , en del av vardagen
???? Ett nödvändigt måste?
Har ingen inställning. ett nödvändigt ont som man bara förlikar sig med att man måste

göra

något som måste göras

lättisam. Har bytt blöja i tre år så det går smidigt.

Jag har aldrig tyckt att det är äckligt eller jobbigt, men sedan har vi inte vart med om många läckande bajsblöjor heller. Det är en mysig och rolig stund fylld med närhet, prat och bus.

Är en stund att prata med ditt barn och få bra ögonkontakt. Mysigt förutom om det är bajs överallt :)

Att det måste göras. Man kan ju inte gå runt med en blöja full med kiss och bajs. Huden mår inte bra av det.

viktigt att göra ofta och jag har inga problem med att byta som vissa kan tycka. Det har fallit sig naturligt.

Fråga 9. Vad tänker du på när du ska köpa blöjor?

Enkla att sätta på, inte läcker, mjuka o sköna
Att de äe skonsamma mot barnet, kvalite och passform.
Priset
jag köper de jag gillar och passar på när det kommer rabattkuponger
pris och funktion
Priset. Passform. Uppsugningsförmåga.
Att de inte irriterar. Så bra som möjligt för huden. Comfort. Rörlighet i blöjan . Att den inte skaver
De ska vara miljömärkta och ha bra passform
Att de ska hålla tätt och gärna inte för dyra.
Att de inte ska läcka, vara sköna för min son att bära (inte skava, lämna röda märken etc).
Vart det är billigast
Att de sitter skönt på barnet, mjuka, utseende på förpackning
vad de kostar och om de är miljömärkta
pris och funktion
jag har inte tänkt så mycket, men börjar märka att färgen börjar spela roll. blöjor som inte är bara vita känns trevligare.
Att dom sitter bra.
inget
Jämför pris och kvalite. Ica basic är bäst vid ungefär 1år och upp då dem suger upp kisset men imte håller sig snustorra, barnet känner att det är vått. Detta gör att dem fortare blir torra. Är inte bra med blöjor som är för bra på att hålla torrt, det gör att barnen blir lata och bekväma (Sena på att vilja sluta med blöja)
Samma som ovanstå
Att aldrig köpa till fullpris.
Att de känns bra och genomtänkt funktion
Pris.

Pris
Priset, miljövänlighet
Vana, kvalitet
att de ska vara bekväma och sitta bra på mitt barn Pris
Billiga
Pris och Kvalité
Komfort, pris, sugupptagningsförmåga.
Absorbstionsförmåga för att minimera röd stjärt. Detta gäller mindre barn. Nu håller jag på och avvänja henne så jag använder billigare blöjor med sämre uppsugningsförmåga.
passform, bekvämlighet för barnet och att den suger upp bra
vana, och pengar
att det inte ska vara lotion i och att priset ska vara bra. De ska givetvis också sitta bra och uppfylla sin funktion.
Vi köper pampers. Känner ett förtroende för varumärket. Undviker blöjor med parfym som kan ge utslag
Bra märke och att dem inte läcker
Tänker inte så mycket, då jag vet vilket märke och storlek jag ska ha.
kvalitet. Kända märken. Priset.
Storlek, välkänt märke, miljö

Fråga 10. Ge exempel på distraktionsmoment under blöjbyte och hur du hanterar dem.

jag har koll på hans händer för o undvika att han ska peta i blöjan...
Vårt duschdraperi eller när det bajsat och gärna vill pilla på blöjan. Byter snabbt och ger en leksak under tiden. Duschdraperiet har fiskar på så det får hon dra i
tappa leksak, tappa våtservetter - stadigt grepp om barnet och böja sig ner.
hon vill gärna sparka på leksaken över skötbordet. Jag låter Henne leka en stund tills hon tröttnat. Har vi bråttom så sätter jag på blöjan ändå.
barnet fäktar och rör sig - att ha en massa små saker på skötbordet som de kan titta på

Om barnet är väldigt ledset. Försöker lugna och trösta så gott det går samtidigt.
Vill resa sig upp - blåser på mobilen ovan så den rör sig - får hålla i en leksak
Barnet kissar när man är mellan blöjor.. Lika tröttsamt varje gång men svårt att se att det är på gång Vi har ofta ett ombyte i huvudändan - praktiskt att ha nära men väldigt störande när barnet rycker åt sig de och drar ned dem mellan benen Brottningsmatch så att barnet inte rymmer från skötbordet/vänder på sig. Försöker hålla fast honom eller ge nån leksak (eller ren blöja) att försöka avleda med
att min son rör sig. Jag försöker prata med honom, ge honom en leksak att hålla i eller sjunga så att han ska vara fokuserad uppåt och inte åt sidan eller bakåt.
När han börjat vända på sig så man ska hålla i honom och byta samtidigt
Att barnet inte ligger still. Ger honom en leksak att leka med, sjunger eller busar.
barnet vänder sig och kryper iväg. jag försöker hålla i och vända tillbaka
våtservetter, kläder, lägger dem åt sidan!
Barn nr två. Säger att hon får avvakta en stund tills ma är klar.
Distractioner under blöjbyte är bara storasyster. Men om hon får hjälpa till går det fin fint
Uttråkad unge. Ha en liten leksak i skötväskan eller vid skötbordet som man byter ut då & då. Inget särskilt, kan vara en träslev eller smörkniv.
Kiss eller bajs när jag tagit av gamla blöjan. Försöker torka och byta handuk under, men blir ofta lite kaos och mycket tvätt
Ger barnet en leksak att greja med om hon vill börja försöka resa sig.
Om blöjorna är slut i lådan och man måste gå och hämta nya. Då måste man först tvätta barnet och sedan sätta ner henne för att hämta nya och sedan gå och jaga rätt på barnet som nu rymt med rumpen bar och i värsta fall kissat på vardagsrumsmattan. Eller när det inte finns en ny blöjpåse och man inte har någonstans att slänga den kladdiga blöjan. Då får man lägga den på hinklocket och i efterhand tvätta av det.
skrik och när barnet inte vill ligga still. bara försöka hålla sig lugn och se till så det inte kletar överallt
min dotter vill ofta gå upp under blöjbytet och då försöker jag få tillbaks hennes uppmärksamhet genom att kittla, blåsa bubblor, blåsa på magen.
när barnet gråter- försöker sjunga och busa. När barnet vill iväg tidigt - skynda sig och ev lägga en hand på magen.

När min son springer iväg, inte vill stå upp etc. Så försöker jag locka honom till att komma tillbaka, genom att göra honom mer delaktig. Tex be honom hämta blöjan, fråga om olivoljan står etc.

Jag distraherar barnet med leksak eller sång/prat. Barnet blir distraherad av hinken med tvättmedel som står bredvid vilket gör att barnet nästan rullar runt.

Finns så mycket runt omkring att titta på, så sonen inte vill ligga still. Han ska titta och röra på allt runt omkring. Så jag ger honom något att hålla på med/undersöka medan jag byter blöjan.

Syskon. Syskonet får vänta.

Fråga 11. Hur förvarar du dina nya blöjor och varför?

i skåpet för att det är nära o händigt
I paketet för det är smidigt, hänger på en krok
Utanför paketet och lättillgängligt
jag fyller alltid på skötbordet så att det finns en hög på ca 20 blöjor. Resten förvaras i en byrå i hallen
på skötbordet och i skåp bredvid - nära tillhands
I en hängare på badrumsdörren. Smidigt och lätt att nå.
I byrån som är inbyggt i skötbordet. På väggen till höger har jag 30 st ca alltid. Man ska inte behlva lämna skötbordet. Då barnet lätt kan falla ner./ kissa på golvet om man bär med sig det naken. Allt inom räckhåll
Vi brukar köpa hem så vi alltid har 2 paket eller fler extra. De står i källaren När vi öppnar ett paket tar vi ur alla blöjor och lägger på hylla under skötbordet (svårt att ta ur blöjorna med en hand ur paketen så har inte kvar dem i plasten) Har även ett gäng i skötväska och i dörrarna på bilen
Jag har en låda på skötbordet med blöjor, wiper, olja, krämer. Jag vill ha det nära så att jag alltid kan hålla i min son.
På skötbordet uppbackade bakom honom för att det ska vara smidigt att komma åt dem och det var där det fanns plats
Jag fyller på nya i en låda som ligger nära till hands under skötbänken
under skötbordet för att det är närmast till hands där
i en korg under tvättstugan
tar ut några åt gången och lägger de i en korg bredvid skötbordsunderlägget och resten ligger kvar i påsen. lättast så
I en låda vid skötbordet som är enkel att nå.
I lådor vid skötbordet eller i skötväska
Nära, för att det är behändigt.
Ovanför skötbordet. Lättåtkonligt
I en IKEA tyg behållare på en hylla i badrummet. Det är smidigt att ha dem nära till hands.
I en liten förvaringsbox på en hylla i badrummet. För att man lätt ska få tag på en blöja när det är dags.

I skåpet ovanför skötbordet. Tillgängliga för att inte släppa greppet om barnet.
i sidofacket på skötbordet hade vi dem. så att de är enkelt att komma åt dem
I en låda tillsammans med servetter, påsar osv. För att det är lättillgängligt
de nya ligger i paketet i förrådet (som är i lägenheten) och så har jag alltid ca ett pkt badrummet ovanför skötbädden.
I en korg i vårt badrum. De är nära och lättillgängliga.
I en liten korg
Jag har mina blöjor i en trækorg med tyg i, för att jag tycker att det ser snyggare ut. I korgen har jag även allt annat jag kan tänkas behöva vid blöjbyte.
I lådan i skötbordet. Gillar ej när saker ligger framme.

Fråga 12. Hur går du tillväga vid kassering utav blöjor?

lägger i påse och slänger
Slänger dem i blöjhinken
hemma - i soporna Borta - i hundbajspåse
jag slänger de i papperskorgen med tvättilapparna i
knyter ihop och slänger i soppåse bredvid
Blöjhink
innan blöjhink. Nu i egen påse vid bajs sen i soporna.
Slänger dem i brännbart
Den smutsiga blöjan lägger jag åt sidan när jag tar på den nya. När jag är klar släpper jag ned min son på golvet, viker ihop blöjan och slänger den.
Lägger dem i blöjhinken och om han bajsat först i hundbajspåse sen i blöjhinken
Slänger i en sophink i badrummet.
om det är en bajsblöja vänder jag ner bajset i toaletten och spolar sedan rullar jag ihop blöjan och slänger den i en liten sophink med lock. Kissblöjor rullar jag ihop och slänger direkt.
slänger dem i en lite sophink i badrummet!
rullar ihop dem och använder mig av "spännet" för att hålla ihop blöjan i papperskorgen för att minimera lukt.
Rullar ihop och stänger med hjälp av "tejpen"
Viker ihop och slänger.
Vanliga soporna
Slänger dem i en tunna med lock i badrummet.
Jag slänger den ihoptejpad i en hink med lock
Lufttät tunna som klarar ca 10-15 blöjor innan tömning.
hundbajspåsar för nr 2. vanliga matkassar för resten
lägger blöjan med urin i papperskorgen. Med bajs i påsen och ut i soptunnan.
viker ihop och lägger i en papperskorg som jag tömmer dagligen.

Slänger dem i blöjhinkem i vårt badrum.

Slänger i en pedalhink

Jag slänger blöjorna i soporna. De blöjorna är bajs i lägger jag i en blöjpåse och knyter om innan jag slänger den. Kanske inte så miljövänligt, men det håller lukten av bajs borta lite bättre.

När det byttes många blöjor hade jag blöjhink. Nu är det bara nattblöjor som hon själv slänger i soporna.

Lägger i en blöjpåse och slänger i soporna. Jag skulle önska att det fanns något som håller ihop påsarna så att man enkelt ta ut de istället för att de rullar ut.

Fråga 13. Vad tycker du om förpackningen av blöjor?

Ingen åsikt
de är bra och lätta att öppna.
Bra!
Kan vara krångliga att öppna
Det är inget fel på dem. Liberos som jag använder är enkel att öppna och enkelt att få ut alla blöjorna.
Svår att öppna.

Fråga 14. Vad gör du med öppnade blöjförpackningar?

kartong i återvinning

jag tömmer oftast ett helt pkt så jag har sällan det problemet, men annars står de med de nya pkt i förrådet.

Slänger.

Tömmer på blöjor och slänger.

Eftersom jag öppnar blöjförpackningen och lägger ner alla blöjor i en korg, så kastar jag den öppnade tomma förpackningen.

Lägger i låda.

15. Ser du några problem med blöjförpackningen?

nej
Nej
Nej
Nej
Kan vara krångliga att öppna och förvara när man inte kan tömma dem helt på blöjor direkt
svår att öppna, svårt att få ut de första för de är så hårt packade.

Fråga 16. Vilka hjälpmedel/saker har du vid skötbordet? ex. våtservetter, krämer

Våtservetter, sudocreme, handdisinfection (när jag byter ute), handduk (tvättar honom ifall d e bajs), och liggunderlag.
inotyol, leksak, torra tvättlappar, baby puder, kräm, badolja
Våtservetter, idominsalva, puder
tvättlappar, våtservetter (Används bara för att torka av skötbordet) en veleda-salva för röd stjärt, inotyol-salva för samma syfte, babyolja, lotion
våtservetter och bephanten
Våtservetter, inotyol, miniderm
Våtservetter Påsar Kräm Lotion Puder Handdukar Termometer
Papperstvättlapp (ej våt) Tre olika krämer mot röd rumpa Termometer Pysventil Bad-tillbehör Alvedon Näsdroppar Olja Ett par ombyten Dregeltrasor (första halvåret) Sax Tops
På skötbordet: Blöjor Torra babywipes Olja Kräm för röd stjärt I ett skåp precis ovanför har jag massor av babysaker som termometer, våta babywipes, nagelsax, nässug, påfyllning av det jag har på skötbordet etc.
Våtservetter inotyol och handdukar

Torra servetter som jag blöter i handfatet och babyolja
torra tvättlappar, froté tvättlappar, en blöjkräm som jag använder väldigt sällan
våtservetter!
vatten och handduk. (när jag är ute, eller om jag inte kan tvätta av henne, använder jag våtservetter, men försöker låta bli så ofta som möjligt)
våtservett, blöjor salva pulver pyjamas tvättlapp småhanddukar papperskorg.
Tillexempel: Våtservetter, olja, hudkräm, blöjor, pyjamas, extrakläder.
Någon kräm, handduk och tvättlappar.
Puder tvättlappar
Rumpsalva. Använder vatten istället för servetter.
Olika krämer, torrservetter och tvättcreme.
Blöjor, torra servetter som går att blöta i kranen bredvid. Inotyolkräm.
Hampa-salva och våtservetter utan gifter.
har inget skötbord. Vi byter på golvet. Har allt i en låda (se ovan)
våtservetter. Sen finns alla tillbehör i skåpet ovanför skötbädden .
Våtservett rumpsalva ADdroppar tvättseretter olja
Våtservetter, bepanthen för röda små rumpor, alvedon, febertermometer, blöjpåsar. Allt som man kan tänkas behöva lägger jag ner i korgen jag använder.
våtservetter, rumpsalva, termometer, alvedonsuppar, kläder.

Fråga 17. Vart placerar dina hjälpmedel vid blöjbyte och varför?

På liggunderlag för att det är lättare att byta
De hänger jämte så man inte går iväg näe barnet ligger på skötbordet
där barnet inte når, i skåp ovanför skötbädden
de står på en hylla i skötbordet
vid sidan om - när tillhands
På handfatet brevid skötbordet. Närmast så.
Har dem på väggen nära till hands
Bra förvaring vid skötbordet och bra position att använda mkt av det när barnet ligger där Man byter blöja ofta, vanligaste platsen man är på första halvåret..
alla reser finns inom räckhåll jämt på skötbordet så jag gör ingen omplacering. Har grejerna framme så att jag alltid kan hålla i min son.
Står alltid bredvid skötbäddeb på skötbordet
På samma ställe som blöjor för det är nära, behöver aldrig gå ifrån skötbordet
de ligger i fickor på sidan av skötbordet
Utom räckhåll för att inte bebisen skall få tag på grejerna!
handduk över axeln, vatten i kranen
I förvaringsbyttor från Ikea
Under skötbordet så att de är lätta att nå.
Ovanför skötbordet enkelt
Golvet där barnet är.
Vi har ett väldigt bra hyllsystem i badrummet med förvaringsboxar där vi förvarar allt sådant i
hade allt i olika fack på skötbordet. Man vill ha allt inom en armlängds avstånd
se ovan
brevid. Ibland när barnet är missnöjd får hon hålla i ngt men annars ligger allt i skåpet.
I en korg bredvid

Har allt i min korg bredvid skötbädden, så pass nära att jag alltid har full kontroll på mitt barn som ligger på skötbädden.

i låda i skötbordet. Naturlig plats.

Fråga 18. I vilken ordning använder du dina hjälpmedel?

I vilken ordning använder du dina hjälpmedel?
1- öppna smutsig blöja 2- gör rent med våtservett 3- kolla ifall kräm behövs o ta på isf 4- sätt på ny blöja 5- smutsig blöja i påse o släng den
Tvättlapp, salva/puder och smörjer med kräm på kvällen
våtservetter Salvor Blöja
tvättlappar-salva om hon är röd Olja används bara i badet, lotion har jag aldrig använt
våtservetter sen bephanten
Först våtservett, därefter inotyol vid behov.
Vanligast : Tvättlapp Blöja Kräm mot röd rumpa Ev ombyte
1. Babywipes + olja 2. Kräm om det behövs 3. Ny blöja
Våtservetter handduk kräm (inotyol)
Servetter vatten olja servett
blöt tvättlapp, torr froté tvättlapp
våtservetter först
vatten, handduk. våtservetter
våtservett sedan salva eller puder
Våtservetter, salva, blöja
Tvättlappar sedan på med kräm om det behövs.
Först ev torrserverter och tvättcreme därefter ev kräm till röd rumpa.
????? Naturligtvis torka, sedan kräm på rent barn.

servett. vatten. salva vid behov

se ovan

Använder bara våtservetter till vardags.

Först tvättlapp/Våtservett sen salva sen blöja

Vid vanligt blöjbyte använder jag bara våtservetter. Blöjpåsarna vid bajsblöjor. De andra använder jag vid behov.

våtservett, salva, blöja, kläder.

Fråga 19. Vad har du för skötbord och varför valde du det?

använder toppen av diskmaskinen som bord o det funkar perfekt! Finns i badrummet o bra o ha allt där
Vi har på tvättmaskinen då det tar liten plats
ikeas uppblåsbara skötbädd, billig och lätt att tvätta
vägghängt skötbord pga platsbrist
egen byggt - för att det skulle passa i vårt badrum
Ett badkarsskötbord. Har begränsat med plats.
En som är väldigt bred med en byrå under. Så man har allt inom räckhåll.
Har en stor modell från Ikea med två hyllplan under skötbädden. Känns stadigt och har bra yta för förvaring. Bra höjd och längd
Vårt badrum har en stor arbetsbänk ovanför tvättmaskin och torktumlare som vi använder som skötbord. Vi har en skötbordsmadrass ovanpå.
Ikea som man kan göra om till hylla. För att det hade mycket förvaring och kan användas som hylla när behovet av skötbord inte längre finns
Babyproffsens egna. Bra mått för vårt lilla badrum och för att jag ville ha hyllor under
ett från ikea som är ihop fällbart, vi valde det för att det var det ända vi fick plats med
uppblåsbart från IKEa! Billigt!
jag har bara ett underlägg som ligger på tvättmaskinen
Hemnes skötbord. snygg möbel med bra förvaring.
Hemnes från ikea, för att det är sjukt smart gott om hyllplan för lådor att förvara nödvändiga grejer. Sen är den så sjukt fin.
Ett i trä. Det var billigt på Blocket. Det är svart.
Bara en plastdyna
Vi hade ett man kan ställa på badkaret då hon var yngre. Vi bor trångt.
Vi hade ett som man kunde sätta ovanpå badkaret när barnet var mindre. Nu när hon är större har vi tagit bort det helt för vi tyckte det var så jobbigt att lyfta av och på det hela tiden så fort man ville använda duschen. Nu byter vi på badrumsmattan.
Enkelt med uppblåsbara sidor.
nått billigt junk från ikea. för att den hade många fack och va billig

Har valt golvet pga platsbrist. Passade bra pga fallrisk.

skötbädden ligger på en bänkskiva ovanför torktumlare,

En bänkskiva bara. Passar smidigt till att använda till andra grejer förutom ha som skötbord. Tex vika tvätt.

Har ett uppblåsbart som jag lagt på tvättmaskinen. Den fanns inom familjen och är väldigt praktiskt att använda.

troll, snyggt och praktiskt.

Fråga 20. Vart har du placerat det och varför?

se ovan
I badrummet jämte rinnande vatten så vi kan använda torra tvättlappar vilket är skonsammare mot huden än våtservetter
i badrummet, på en diskbänk, nära vatten
i vårt sovrum pga att hon inte har ett eget rum än
ovanpå tvättmaskin - för att det var den lediga platsen
Se ovan.
På väggen Nära till hands
Har placerat det i ett hörn mellan duschkabin och en vägg, dvs "väggar" på alla sidor förutom en kortsida. Ingen risk att barnet rullar ur
På hans rum när garderob. Ville ha nära till ombyta plus att det var där det passade bäst
I badrummet nära till vatten
jämte badkaret på toaletten för att det var där de fick plats och för att vi ville ha tillgång till vatten
i badrummet!
på tvättmaskinen, för att det är bra höjd.
Vardagsrummet. Slippa spring.
I vardagsrummet. För att det är där man är som mest, slipper man lämna barn nr 2 själv och badrummet är på tok för litet för ett skötbord.
Ganska nära en vattenkran så att man har tillgång till vatten om det skulle behövas.
Ovanpå tvättmaskin. Platsbrist
Vi hade ett som man kunde sätta ovanpå badkaret när barnet var mindre. Nu när hon är större har vi tagit bort det helt för vi tyckte det var så jobbigt att lyfta av och på det hela tiden så fort man ville använda duschen. Nu byter vi på badrumsmattan.
Badrummet. Rent och fräscht.
stod i direkt anslutning till toalett så att det är nära till dusch om det skiter sig.
brukar byta i vardagsrummet
var det bästa stället,

xI badrummet. Rymmer ingen annanstans och viktigt med tillgång till vatten.

På tvättmaskinen, då det är enda stället jag kan ha den på.

i barnets sovrum. Nära barnet.

Fråga 21. Har du några övriga synpunkter kring blöjbyte eller den här undersökningen?

det mesta går av rutin så man funderar oftast inte på varför man gör något

...hade varit bra med lite mer alternativfrågor och möjlighet att kommentera .. Skulle nog underlättat era slutsatser och möjlighet till korr analys

Finns vikthänvisningar- men jag hade önskat info/produkt som även är anpassat efter om man har en storbajsare. flera vänner har bekymmer att hitta en blöja som inte läcker när man bara går på kilo

Skulle också vilja ha en flärp insida bak på blöjan som stoppar upp raketbajsar från att åka ur blöjan å upp över ryggen

ju äldre min son blir, desto oftare byter vi på golvet/på sängen eftersom han är så livlig. Då tar vi bara med lådan med alla tillbehören dit (eller lufternas på golvet om vi är i badrummet).

Kan tyvärr inte ta bild då jag just nu befinner mig utomlands.

Lättare med flervalfrågor!

det borde finnas nåt som på något sätt kan fånga upp kisset som ibland råkar komma under den tiden man slänger den gamla blöjan och sätter på en ny. det blir så jobbigt att byta kläder, om de råkar bli blöta, speciellt när man är ute.

Hade gärna sett att det fanns något mer miljövänligt alternativ. T.ex. blöjor man kan återvinna. Vi vill inte ha tygblöjor.

BILLAGA II: DIAGRAM FRÅN ENKÄTUNDERSÖKNING

Vilka blöjor föredrar du?

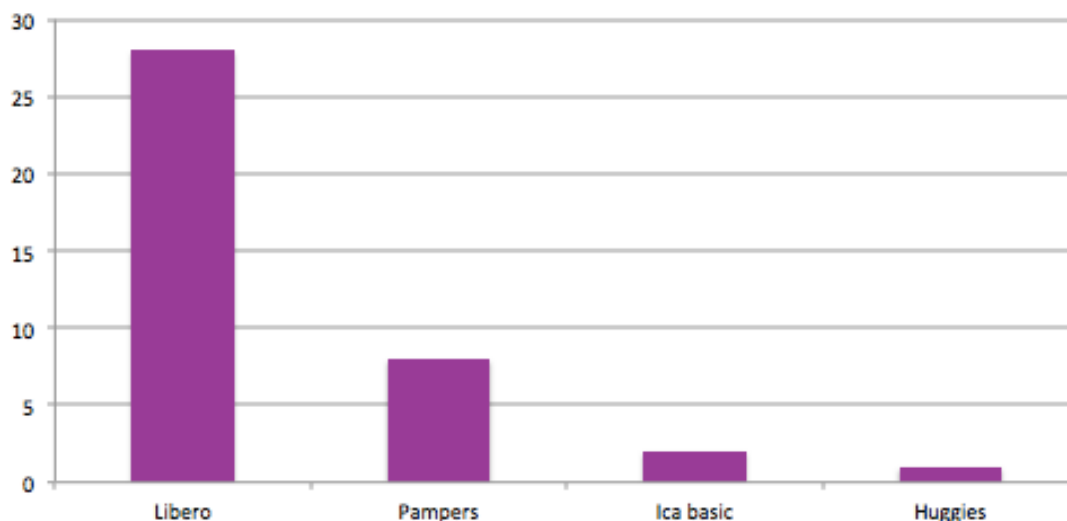

Vad tänker du på när du köper blöja?

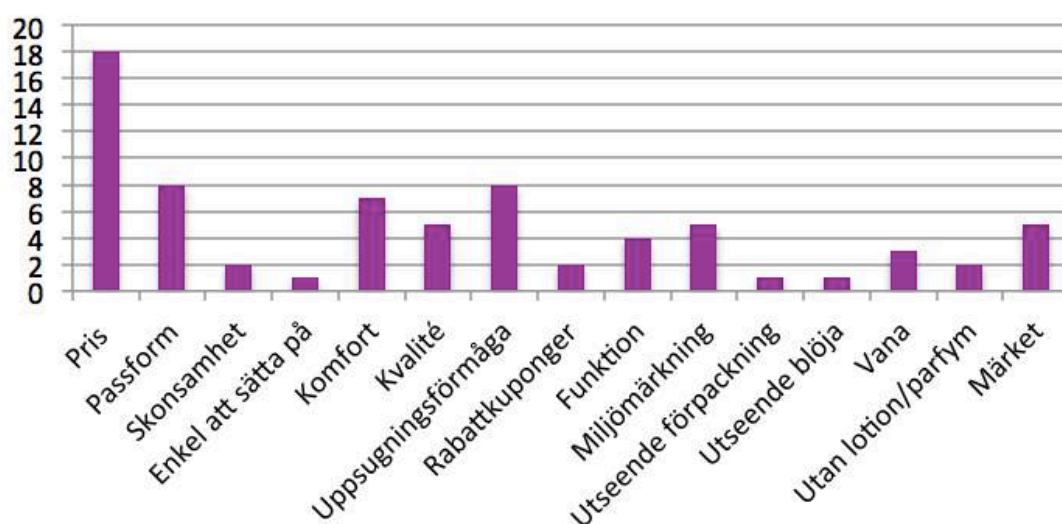

Hur långt tid tog det innan du var bekväm med att byta blöja?

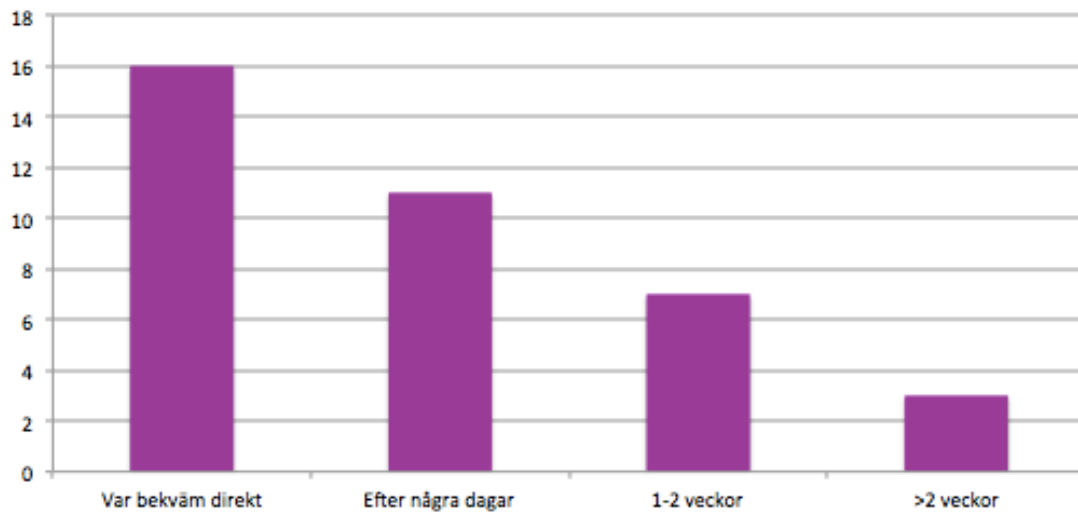

Vad är den största utmaningen vid blöjbyte?

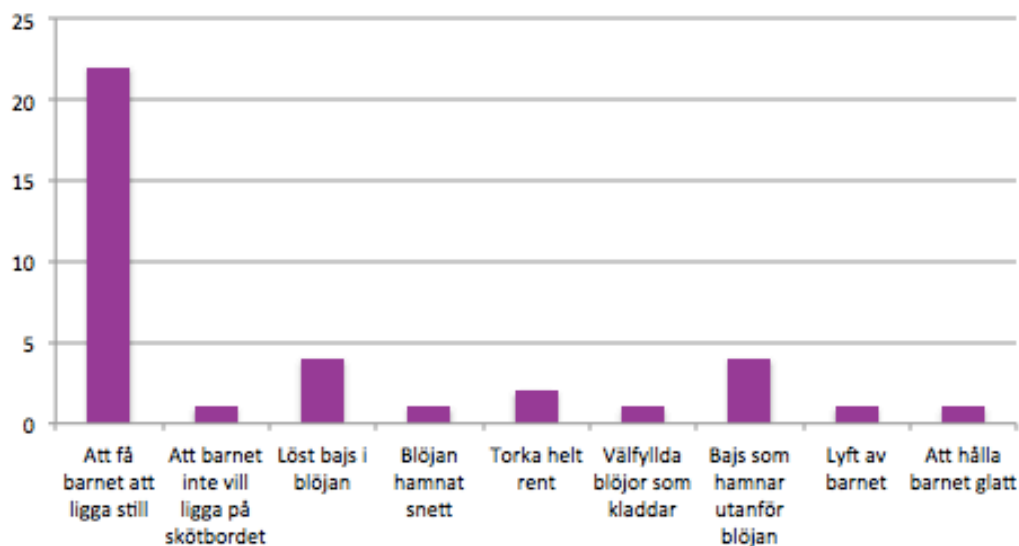

Vilken del utav processen är enklast att utföra?

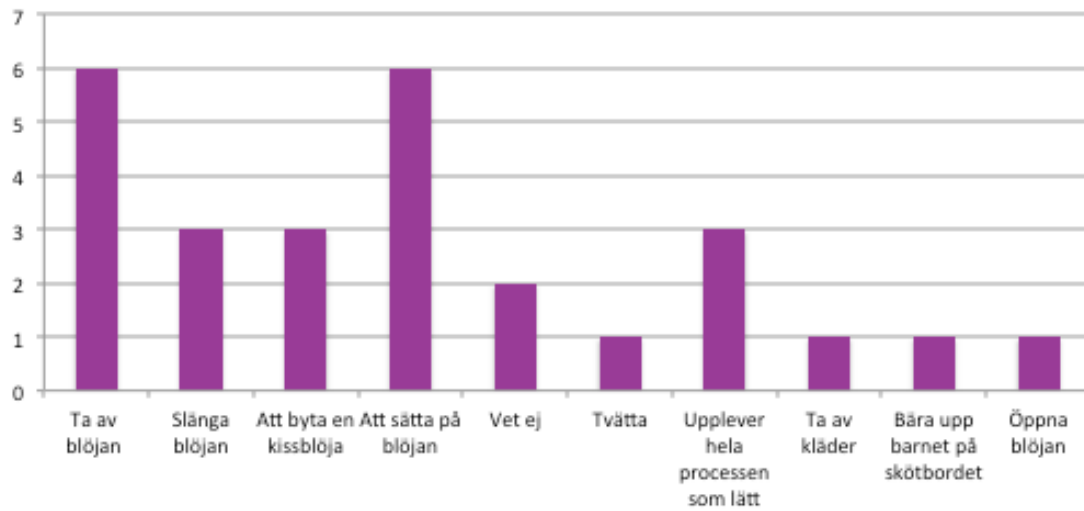

Hur viktig är miljöaspekten för dig?

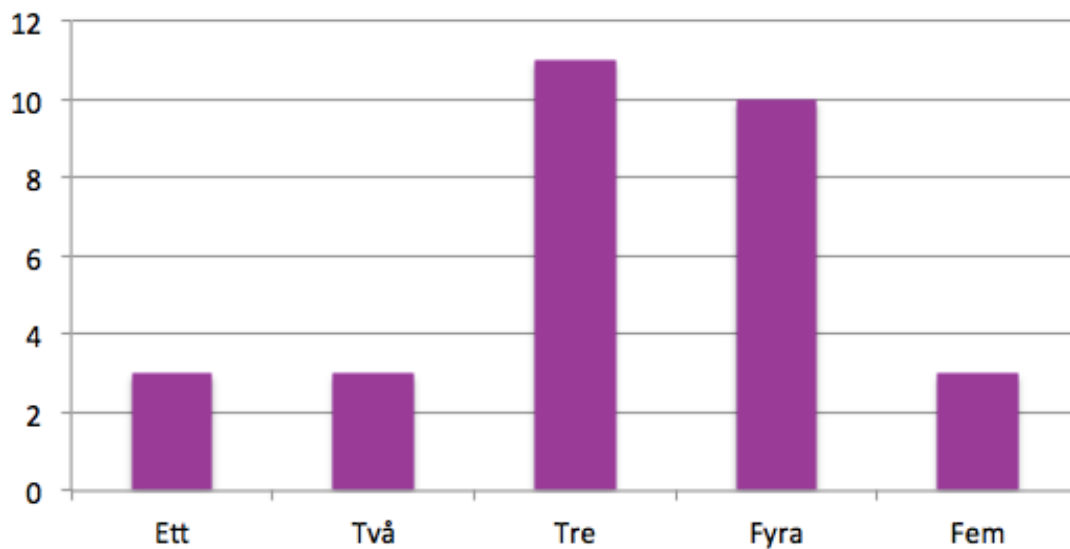

Vad är din inställning till blöjbyte?

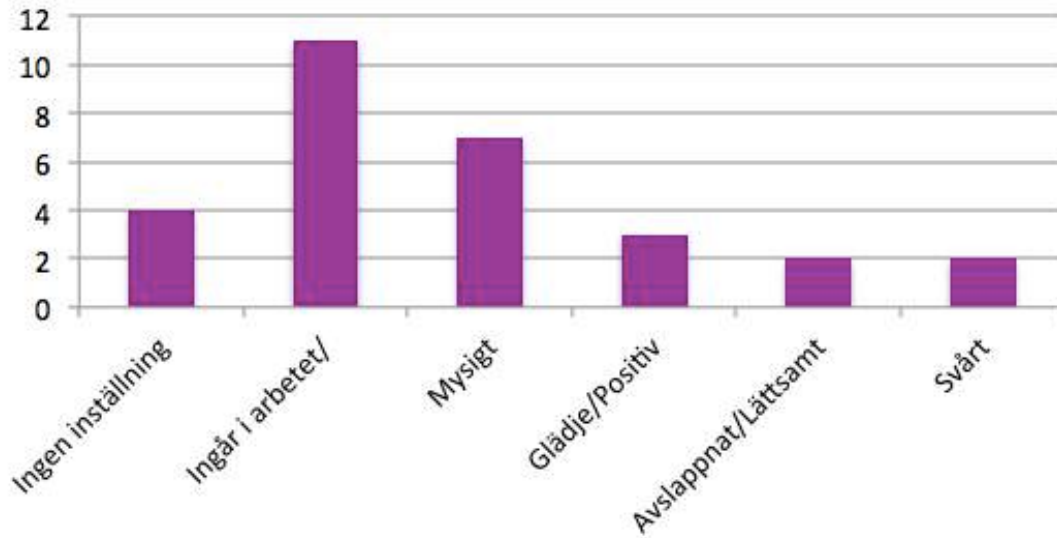

Vilka distraktionsmoment finns under blöjbyte?

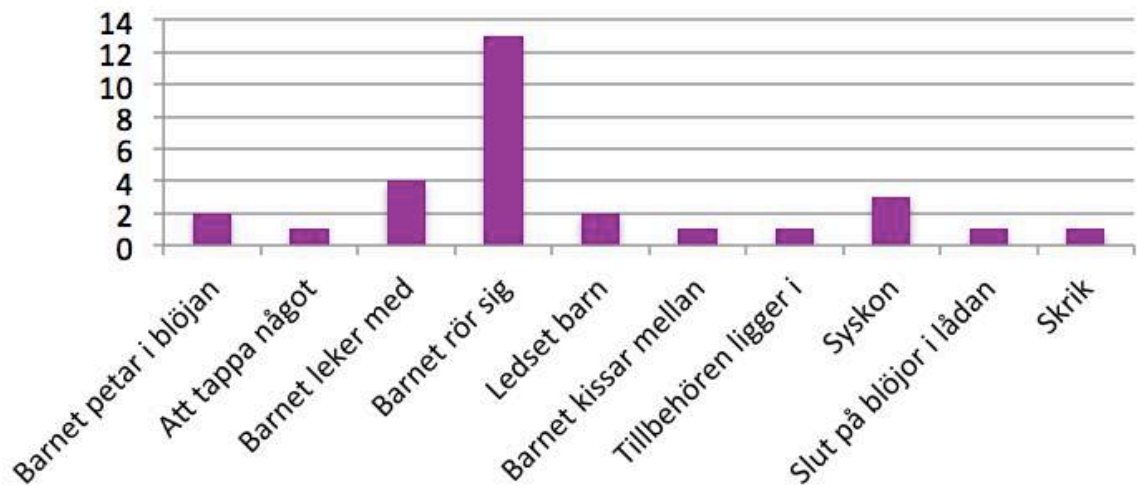

Hur förvarar du dina blöjor?

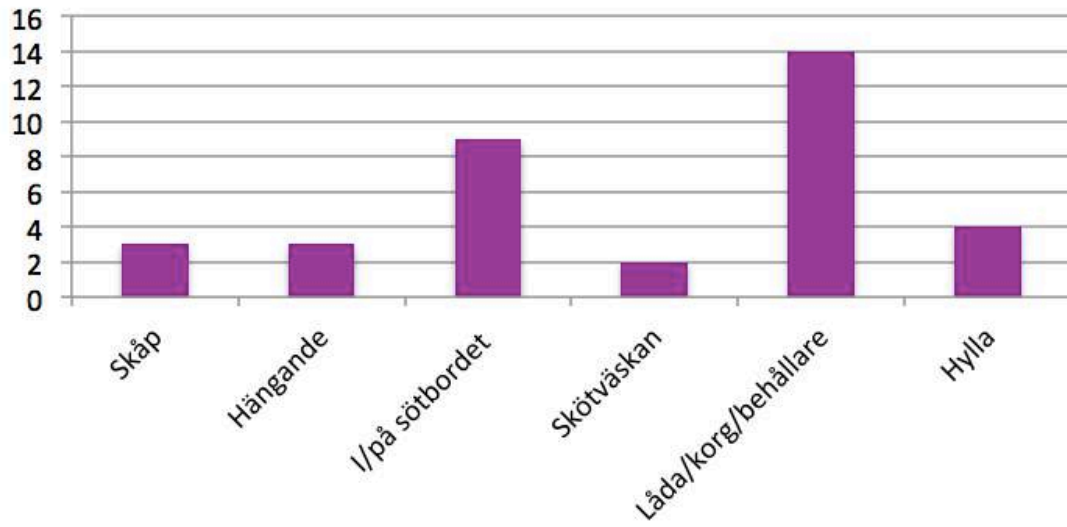

Vart har du placerat skötbordet?

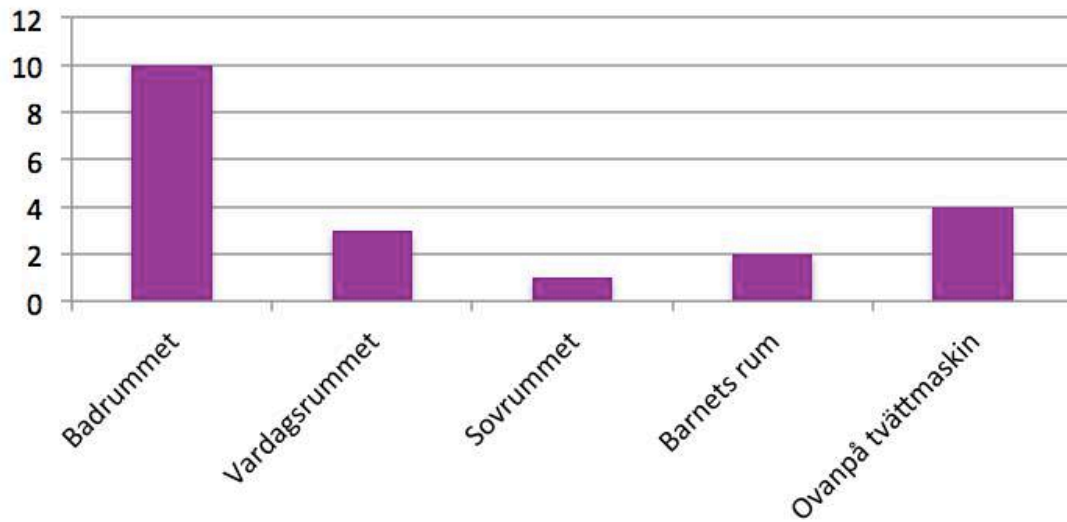

Vad har du för skötbord?

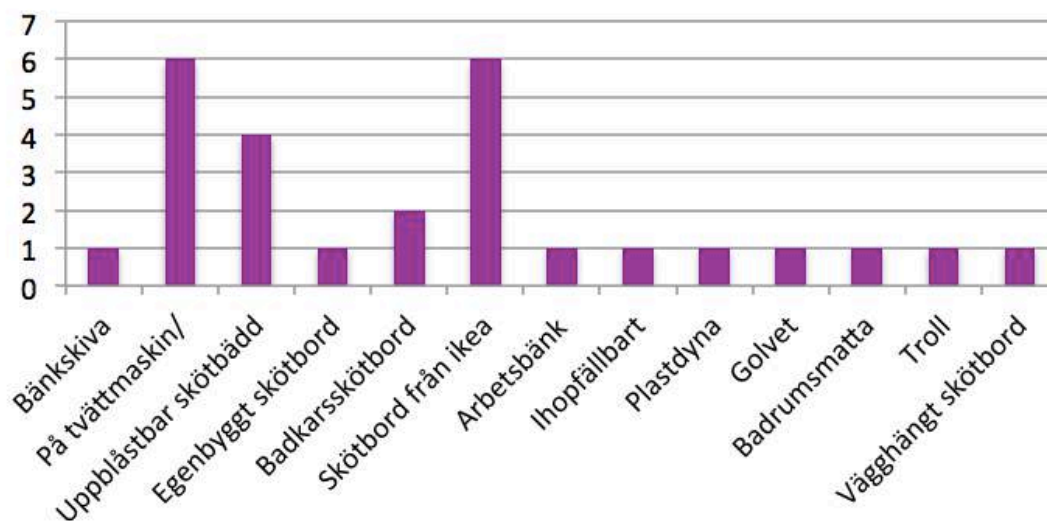

Vart placerar du dina hjälpmedel?

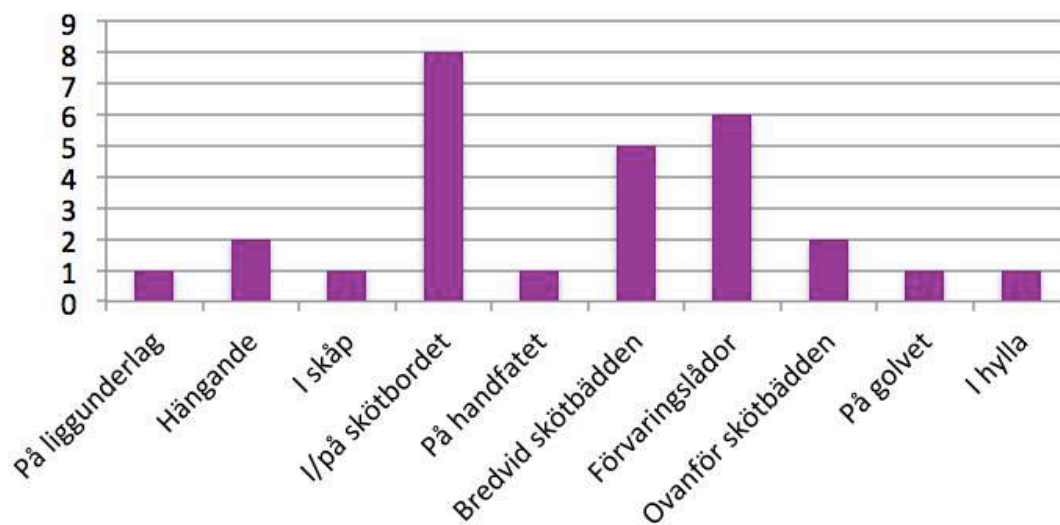

BILLAGA III: INSKICKADE BILDER IFRÅN ENKÄTDELTAGARE

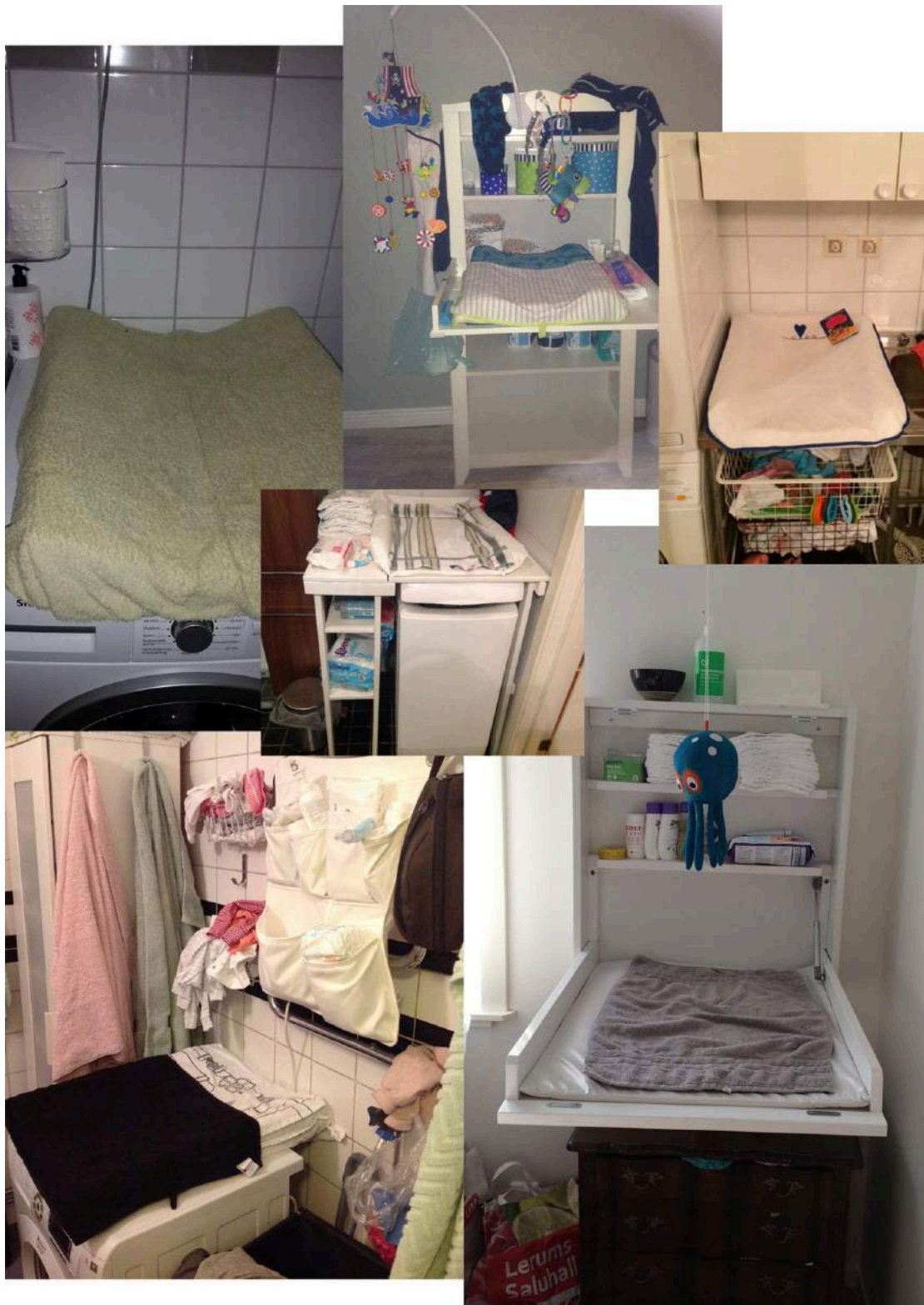

BILLAGA IV: INTERVJUSVAR

Intervju med Ava, 11 februari 2015

Hur många barn har du?

1.

Hur gamla är dem?

Hon är 16 månader.

Hur länge har de haft blöja?

Hon använder blöjor fortfarande.

Vilka blöjor använder du idag?

I början använde vi Libero för att det fanns på sjukhuset och fortsatte med det tills vi upptäckte att hon blev röd av blöjan. Efter första månaden gick vi över till Pampers.

Varför valde ni Pampers istället?

Libero har ett plastöverdrag på utsidan vilket Pampers inte har, de är bomull i vecken istället för plast vilket gör att det inte blir rött och kliar.

Vilken sorts blöja använder ni?

Vanlig med kardborreöppning.

Vad tänker du på när du ska köpa blöjor?

Tänker på hur enkelt det är att sätta på blöjan. Jag har försökt med UP&GO några gånger men hon sitter inte still och försöker springa iväg. När hon amrades var hon tjock om låren och då gick det inte att ha UP&GO så vi har fortsatt med vanliga blöjor.

Är miljöaspekten viktig för dig?

Vi bryr oss inte särskilt mycket om det.

Vad har du för skötbord?

Det är ett skötbord från IKEA, den billigaste varianten.

Varför valde du det?

Det var det enda skötbordet som fick plats i vårt badrum.

Vart har du placerat det?

Badrummet.

Hur lång tid tog det innan du blev bekväm med att byta blöjor?

Hon fick en skena för höften när hon föddes så bjölbytet var inte roligt de första 6 veckorna för att hon skrek så mycket. Efter ett tag blev det en rutin ganska snabbt.

Kan du utförligt beskriva hur du går tillväga vid blöjbyte?

Först måste jag säga till henne att vi ska byta blöja annars blir hon hysterisk, oftast när hon är mitt i en lek. Hon brukar oftast förstå vad som skall hända då. Sedan lägger jag henne på skötbordet och de första sekunderna förstår hon vad som kommer hända och då ligger hon still. Sen måste jag alltid ge henne något att leka med för att distrahera, annars vänder hon på sig. Samtidigt som att jag leker med henne, tar jag av blöjan. Om hon har gjort nummer två tar jag torra tvättlappar som jag brukar blöta innan jag börjar. Sedan har jag förberett bomullstussar. Jag brukar förbereda så mycket som möjligt innan jag lägger henne på skötbordet.

Hur förvarar du dina blöjor?

Oöppnade förpackningar lägger jag under skötbordet. Har små lådor från IKEA som jag fyller på. En sån låda fyller $\frac{1}{3}$ av ett paket med blöjor. ca 10 blöjor får plats, köper blöjförpackningar med 41 blöjor.

Hur går du tillväga vid kassering utav blöjor?

Om det är kiss rullar jag ihop blöjan och lägger i blöjhinken. Om det är bajsblöja lägger jag den i en påse och knyter, sedan i blöjhinken. Vi använder ICAs blöjpåse, de är på rulle och bra storlek. Använder inte vanliga använda plastpåsar för att försäkra att det inte är hål i de. Vet att vissa köper hundbajspåsar.

Vad är din inställning till blöjbyte?

Jag tänker inte "usch nu ska jag byta blöja", enda är väl när man ska byta utomhus.

Vad får du för känslor när du byter ditt barn?

Jag tycker att det är en mysig stund.

Förstår hon att det är henne egna blöjor?

Nej jag tror inte att hon kan identifiera sina blöjor.

Vad tycker du är en största utmaningen vid blöjbyte?

Att hålla koll på henne när man ska nå saker för blöjbytet.

Vilken del utav processen är enklast att utföra?

Att ta av byxorna och blöjan. Det svåraste är att ta på en ny blöja för att hon vrider och vänder på sig.

Vad finns det för distraktionsmoment under blöjbyte

Liv har alltid varit fysisk aktiv så det är alltid ett problem när jag ska ha tex bomull eller en ny blöja för hon vill gärna klättra ner för skötbordet.

Hur har hanterat du dem?

Jag håller fast henne med ena handen och ropar på henne.

Vilka hjälpmedel/saker har du vid skötbordet?

ICA torra tvättlappar för att de är storpack och billiga. Bomull för att torka vid bajs, viktigt för flickor så att de inte får urinvägsinfektion. Vi brukar doppa i Natusan babyolja och göra rent. När hon blir röd brukar jag använda inotyol salva.

Vi har engångsunderlag från Libero, den byter vi ut ganska sällan. När hon var mindre bytte vi ut den oftare. Det känns fräschare att ha en sån på vårt skötbord.

Vart placerar du dem vid blöjbyte?

Allt är placerat i två korgar från IKEA, på en byrå mittemot skötbordet.

Hur gör du för att hålla uppsikt över barnet?

Enligt observation Håller hon fast henne i foten

Vilka leksaker ger du henne för att distrahera?

Under de första 10 månaderna gav vi henne riktiga leksaker. Nu ger vi vad vi får tag på för att hon blev uttråkad av de gamla leksakerna. T.ex. handkräm.

Byter ni alltid i skötrummet?

Ja, när vi är utomhus har jag en skötväska. Händer väldigt sällan att jag byter henne utanför badrummet.

Intervju med Lillian 4 februari 2015

Hur många barn har ni på förskolan?

16 stycken.

Hur gamla är dem?

1-3 år.

Hur många utav dem har blöja?

10st.

Vilka blöjor använder ni idag?

Förädlarna köper blöjor och det är fem olika sorter. Libero, Willys, ICA, Pampers. De andra förskolelärarna vill inte ha UP&GO för då måste vi ta av byxorna helt.

Vad har ni för skötbord?

Ett hemmabygge då förskolan är så gammal. Ett högt bord där man har monterat en stege på som barnen klättrar upp på. Dom tycker att det är jätteroligt och spännande.

Vart är skötbordet placerat?

Där den är placerat är egentligen en entré. Skötbordet ligger i anslutning till där barnen tvättar sig och toaletter.

Hur långt tid tog det innan du blev bekväm med att byta blöjor?

Jag har jobbat i 35 år nu, jag blev väl bekväm efter någon månad.

Kan du utförligt beskriva hur du går tillväga vid blöjbyte?

Jag börjar med att dra ner byxorna, river av blöjan om det är UP&GO. Det betyder att jag måste ta av byxorna för att kunna sätta på en ny UP&GO. Det är enkelt att riva sönder blöjan. Jag byter på en rullpall om de inte har bajsat. De brukar stå upp. Om de är så stora så att de kan byta själv brukar de ha UP&GO och jag hjälper till att ta av byxan. Jag slänger sedan den använda blöjan.

Hur förvarar ni era blöjor?

I trådkorgar under skötbordet och de som vi inte packat upp förvaras på hyllor med namn på.

Hur går ni tillväga vid kassering utav blöjor?

Vi har en stor säck som vi sorterar som brännbart. Det blir en jättesäck varje dag.

Vad är din inställning till blöjbyte?

Något nödvändigt. Aldrig tänkt i dom banorna. Det ingår i mina arbetsuppgifter.

Vad tycker du är en största utmaningen vid blöjbyte?

När de bajset har kommit från ryggen till knävecket. Det är svårt att hantera, vi måste duscha av dem och det tycker dom är lite skrämmande ibland. Man får ta det försiktigt, dels för att man klär av barnen helt nakna vilket vi inte brukar göra. Barnen blir rädda och gråter.

Vilken del utav processen är enklast att utföra?

Att ta av blöjan. I ett tidigt stadie får barnen så fort de kan hjälpa till genom att dra ner byxorna, ta av sig blöjorna, slänga den själva och så hjälper jag till att sätta på en ny. Med en UP&GO kan de göra allt detta själva, därför tycker jag om de.

Vad finns det för distraktionsmoment under blöjbyte

Det är om någon kollega kommer och pratar med mig, jag brukar inte svara dem. Barnen brukar rulla åt sidorna och då får jag hålla fast dem. Felix ser blöjbytet som en lek och brukar rulla runt mycket. Jag får hålla fast honom med armbågen.

Vilka hjälpmedel/saker har du vid skötbordet?

Tvättlappar, Torky, salva, puder och blöja.

Hur gör du för att hålla uppsikt över barnet vid blöjbyte?

Aldrig släppa, om jag skall titta bort håller jag fast i foten eller benet. Vi har placerat Torky och den stora rullen nära så att vi kan nå de lätt. Vi ska aldrig vända bort blicken utan att hålla en hand på barnet.

Hemma när jag byter på Felix har jag hans täcke på golvet med plastad frotte, jag sitter på golvet och har allt förberett. En påse att lägga bajsblöja i. Vi har barn som är rädda för att ligga på skötbordet. Då brukar jag ta ner den dynan som är på, lägger den framför mig på golvet.

Vad skulle du göra om du börjar byta blöja och inser att du har glömt någonting?

Då tar jag med mig barnet under handen och hämtar det.

I vilka situationer sker de flesta lyften?

Upp på barnstolen, upp på toalettstolen.

Intervju Pernilla 11 februari 2015

Hur många barn har du?

1

Hur gamla är dem?

8 och en halv månad

Hur länge har de haft blöja?

Jaa, i 8 och en halv månad

Vilka blöjor använder du idag?

Liberio, både UP&GO och vanliga. Sen så använder vi Willys egna blöjor också.

Är det några speciella tillfällen som du använder blöjorna?

Liberos har jag på natten för de håller bättre annars så spelar det ingen roll.

Varför?

Willys för att de är billiga och Liberio för att det är dem vi tycker bäst om.

Vilken storlek?

5 eller 6

Vad tänker du på när du ska köpa blöjor?

Priset men när man har testat olika blöjor så tänker jag på vilka som sitter bäst på honom helt enkelt.

Är miljöaspekten viktig för dig?

Nej faktiskt inte

Varför då?

Det är klart att det är viktigt, men om jag har två att välja på där en är lite sämre för miljön men den är ändå bäst för mitt barn så hade jag ju tagit barnet före miljön. Det är helt enkelt därför.

Vad är viktigast när du köper blöjor?

Ja, att de är de blöjorna som sitter bra på mitt barn och att de fyller de funktioner som man vill att de ska göra.

Vad har du för skötbord?

Jag har ett skötbord ifrån Ikea. Men just nu så byter vi på golvet eller på sängen.

Varför då?

Därför att vi inte hade plats till skötbordet längre och han står ganska bra när man byter och han rör sig så mycket på skötbordet att det börjar bli farligt att ha det istället.

För att det är högt upp?

Ja, han kan gärna rulla över kanterna.

Varför valde du det?

För att det var billigt, det kostade 100 spänn.

Vart har du placerat det?

Det hade vi inne i hans sovrum, men då sov han inne i vårt sovrum så det var ungefär det rummet vi hade till att byta på honom.

Varför valde ni det rummet?

Det var där skötbordet fick plats bäst.

Hur långt tid tog det innan du blev bekväm med att byta blöjor?

Jag var bekväm med det från början för att jag har bytt så mycket blöjor på barn innan. Men Jocke, pappa då, som inte har bytt blöjor så mycket, det tog nog några veckor innan han kände sig bekväm med det.

Kan du utförligt beskriva hur du går tillväga vid blöjbyte? Alltså varje steg.

Ja alltså först.. Först och främst så tittar jag på om det är kiss eller om det är bajs också. Då beroende på om det är bajs eller inte så tar jag med tvättlappar. För vi har inte tvättlappar som kommer färdigförpackade, våtservetter, för dem är inte bra för huden. Utav vi kör på torra som man blöter med vanligt vatten. Så då tar man i så fall med tvättlapparna in och så lägger jag Felix där jag nu byter, på golvet tillexempel. Sen tar jag av byxor och strumpor och sen så tar jag av blöjan. Är det bajs så torkar man rent, gärna med lita babyolja, sen brukar jag sätta på lite salva, får han blir lätt röd i rumpan. Och efter det så, om det är en vanlig bjöla så sätter jag på blöjan, lyfter på rumpan, lägger blöjan under och knäpper på

den. Är det en UP&GO så trär jag i benen och sedan så ställer jag honom vid sängen. Så står han och håller sig i sängen medan jag drar upp blöjan. Sen tar jag på byxor och strumpor igen.

Hur förvarar du dina blöjor?

Vi har en liten, ja vad ska man säga, en liten låda där vi har blöjorna så att man lätt kommer åt dem när vi vill ta och byta då. Och det fyller jag på hela tiden när den börjar bli tom och då var vi blöjorna i sina blöjpåsar ståendes på golvet.

Var är det för låda?

Det är en från Ikea, ja en barnlåda.

Hur går du tillväga vid kassering utav blöjor?

Jag slänger dem i vanliga soporna och sen ner med påsar i vår sopinsamling.

Så under brännbart då?

Ja

Vad är din inställning till blöjbyte?

Eh, ja jag tycker att man ska byta blöja när det behövs. Man ska inte hålla på och byta för ofta men alltså självklart direkt om de har bajsat men annars så byter vi ungefär var fjärde timme. Eh, det är ju olika från barn till barn. Sen så tycker jag att var man en är så behöver man byta så får man byta på sitt barn. Man kan göra det i vagnen eller göra det diskret någonstans men jag tycker att barn har blöjor och så enkelt är det.

Hur tycker du att det är att byta blöjor? Är det något som du tycker är kul eller jobbigt?

Ne det är varken eller. Det är bara en sak som ska göras egentligen. Men det kan ändå bli en ganska mysig stund med barnet för att det är liksom.. många barn, iallafall Felix, tycker om att vara nakna och det blir en stund där man automatiskt får lite närhet och man får busa och leka lite och kanske sjunger lite. Ja som man bara är vi två och inte massa annat runtom som man leker med. Det är en ganska mysig stund. Sen är det väl aldrig jätteroligt att byta bajsblöjor men liksom ja.

Vad beror det på?

Ingen aning, jag vet inte. Det är en jättesvår fråga. Ne men det är väl helt enkelt min inställning över huvud taget. Barn har blöja och de ska bytas. Skafar man barn så får man vara beredd på att byta blöjor. Den mysiga stunden blir det för att de ligger där framför en och det är bara ni två liksom. Sen så uppskattar väl inte han att ligga still på golvet och vill gärna sprattla. Så ibland får det gå fort och ibland så kan man ta det lite lugnare.

Vad tycker du är en största utmaningen vid blöjbyte?

Det är nog att få bebisen att ligga stilla när man ska torka bajs så att han inte kletar runt det.

Varför?

För att han rör sig så mycket, han är inte den ungen som ligger blixstill och vill medverka liksom, det blir snarare fasthållning ganska ofta.

Vilken del utav processen är enklast att utföra?

Det är nog att ta av blöjan i så fall.

Båda sorterna?

Ja

Är det någon skillnad på att ta av den ena eller den andra?

Nja, lite. UP&GO drar du ju isär i sidorna liksom. De andra knäpper du ju upp.

Men sen när de väl är öppna så är det nog samma sak faktiskt.

Vad finns det för distraktionsmoment när du byter blöja?

Det finns väl inte så mycket här när man är hemma liksom. Det är i så fall att hålla ungen nöjd om han börjar skrika och gapa och inte vill alls medverka och ge honom grejjer som han kan titta på under tiden eller försöka att sjunga eller något annat så att han går med på den lilla stunden då han ska ligga still då. Ja.

Hur funkar det med Vilja(hunden) när du byter blöja?

Ne hon bryr sig inte.

Hon tycker inte att det är intressant över huvud taget?

Ne

Vilka hjälpmedel/saker har du vid skötbordet?

Ja tvättlappar då och även våtservetter ifall att man tar av en blöja och det är lite bajs så kan man använda en våtservett någon gång. Babyolja, kräm för huden för huden, vi har Inotyol.

Vad är det för kräm?

En väldigt fet kräm som inte går bort från huden. Får du det på kläderna så är det jättesvårt att få bort. Den sitter där den sitter och skyddar huden jättebra. Puder har vi, i alla veck som blir när de är så tjocka som min bebis är så kan det vara bra att ha puder i veckan ibland ifall han har badat precis och det är lite fuktigt ibland till exempel. Vad har vi mer? Små handdukar.

Vad har du dem till?

De har jag till när man har tvättat honom så är huden lite fuktig och då är det bar att tvätta av efter, det sa jag inte till dig, det glömde jag bort. Men det är bra att torka så att huden inte är fuktig i blöjan. Då stäng ju liksom fukten in lite. Vi har en back med kläder också som man kan byta ifall de han har på sig har blivit smutsiga, det är nog det viktigaste. En Nalle som han kan titta på.

Vart placerar du dem vid blöjbyte?

Runt om på ena långsidan på skötbordet som vi hade fri då och så under till hade man de man använde mest för att det ska vara lättillgängligt. Nu är han så stor så nu är det mycket enklare. Nu behöver man bara ta med sig en blöja, inotyolsalvan och så lägger man honom vart som helst. Så har man de grejerna.

Med du försöker att ha de nära dig?

Ja, det vill man ha. För det är lite jobbigt om man klär av honom, lägger honom på golvet och så är man redo och kommer på "Nej jag har glömt det". Då får man springa iväg och när man kommer så ligger han inte på den platsen du har lagt honom. Så man vill gärna ha det nära och lättillgängligt.

I vilken ordning använder du dina hjälpmedel?

Först tvättlappar med vatten på och sen lite babyolja på någon tvättlapp för att få rent om han har bajsat då. Sen torkar jag tort med en handduk och sen smörjer jag med Inotyolsalva och då kan jag ta puder utanpå om det är så att han är jätteröd i rumpan som har var nu när han var magsjuk tillexempel och bajsade hela tiden så blev han ju väldigt förstörd i huden också. Och sen efter det så tar jag på blöjan.

Hur gör du för att hålla uppsikt över barnet?

Nu ligger han ju på golvet oftast eller på en säng eller någonting och då kommer han ju inte så långt. Är han på golvet så är det ju ingen fara. Men man sitter ju där hela tiden och ligger han på skötbord eller på en säng så har man ju en hand på honom eller nära honom så att man vet att han är där hela tiden så att han inte kan röra sig.

Det var faktiskt alla frågor. Är det något som du känner att jag har missat att fråga kring blöjbyte?

Ne det enda jag kom på som jag inte sa när du frågade om jag använder olika blöjor på olika tillfällen. Jag använder aldrig UP&GO på natten, de håller inte lika bra, de sitter inte lika bra som de andra blöjorna som man tejpar på. Det är väl därför de heter UP&GO, de är ju när de går omkring som de är bäst.

Är det inte då som de ska passa som bäst?

Jo det är det väl men när han sover tycker jag och många av mina kompisar inte att dem, bajset kletas gärna upp mot ryggen när de ligger och sitter mycket. Och UP&GO, överst så har de ju en lite tunnare kant än vad det är i själva blöjan och där går bajset igenom. Det är väl en sak till förbättring som man kan tänka på. Om de är lite lösa i magen, vilket småbarn ofta är, och de sitter så kletas bajset upp mot ryggen och på UP&GO så är det väldigt tunt tyg och där går det igenom och då kommer det på kläderna. Det väl en sån sak som de andra blöjorna som man tejpar på har, de är likadana hela vägen upp. De håller ju bättre så. Jag tycker även att när han kissar på nätterna så håller de vanliga tejpblöjorna bättre än UP&GO. Men på dagen så tycker jag att UP&GO är jättebra när han springer omkring, de är smidiga att bara dra på nu när han är stor.

Tillägg:

Efter inspelningen när bandspelaren inte längre var på pratade Pernilla vidare om förpackningen utav blöjorna. Hon vill ta ut blöjorna ut förpackningen när de kommer och lägga dem i något annat som dem korgen ifrån Ikea för att "ombona" lite och göra det mer hemtrevligt än en plastförpackning. Hon tycker dock att dagens plastförpackning är väldigt lätt att bära hem då den har ett handtag på sig. De två första blöjorna upplever hon är svåra att ta ur förpackningen då de sitter så tätt packade. För att få upp de två första får hon rycka i paketet. När Pernilla ska öppna förpackningen gör hon ofta detta på fel sida eftersom att hon säger att det är precis lika enkelt där. Svanmärkingen tycker hon är bra men som hon sa under inspelningen så tycker hon alltid att barnet är viktigare.

Pernilla är ambulanssjuusköterska och har många gånger åkt ut på larm då barn har ramlat ifrån skötbordet. Hon säger att ofta tål barn mycket mer än vad man tror men de kan få en hjärnblödning vid dessa fall. Hon säger att det helt enkelt inte går att vända sig om utan att hålla på barnet.

Intervju och observation, Salma 13 februari 2015**How many children do you have?**

1.

How old is he?

5 months and 4 weeks.

What diapers do you use?

I use a combination of size 3 and 4 of the regular one by Libero, and a few size 3 of pampers.

What are your thoughts when you're buying diapers?

I have a brand loyalty for Libero but I have recently tried pampers and they are working quite well. I'm not sure where my loyalty comes from. I think it's because Libero started their sample program from the beginning. The hospital where I gave birth also used Libero. I had heard many stories from parents who said that not to go with pampers because they leak.

How important is the environmental aspect for you?

It's really important for me. I would pay more money to get the sustainable diapers. I don't understand the environmental labels, I would like to have more information on the package about the environmental aspects.

What kind of changing table do you have?

The smallest one from IKEA. I don't like it because it's too small and not safe. The storage underneath is not ideal. I'm going to start to change him on a blanket on the ground, that will be easier for me.

Where have you placed it?

In the bathroom, our problem is that we only have one at home so it would be handy to have a portable changing table. But it has to be small and light.

Can you describe in detail how you change him?

I put him on his changing table and undress him from bottom and down. I put a new diaper underneath him and take the soil diaper off. If he has pooped I use the soil diaper to wipe off and proceed to clean with wipes and cream. I roll the soil diaper and wrap the new.

What's the biggest challenge during a diaper change?

The table size is a challenge for us and that there are so much garbage. I would like to have a garbage bin that can pack the soil diapers better.

What is the easiest step?

To undoing him.

How do you experience the diaper change?

We made it to a fun activity, in the beginning we used to play and laugh a lot but it took like 10-15 minutes to change him. Now we it's more like a pleasant activity.

What kind of distractions can you have during a change?

If he is crying and someone is calling me, I usually don't answer.

What do you think of the diaper packages?

They are okay, they are all the same. It's always a problem to take out the first diaper but I usually stack all of them in boxes. It's a lot of plastic and it's huge. I find it easy to reach for the packages in the store, they are a bit bulky but the fit underneath this buggy. It would be nice to have two small packages in one.

Intervju Sylve 13 februari 2015

Hur många barn har ni på förskolan?

På våran avdelning är det 22st här.

Hur många utav dem byter ni blöja på?

Tre stycken

Hur gamla är dem?

Mellan två och ett halvt och tre

Vilka blöjor använder dem?

Det är UP&GO som de använder, alla utav dem.

Ifrån Libero?

Pampers och Libero, mestadels Pampers faktiskt.

Vad har ni för skötbord?

Vi har ett som är statiskt, som inte är hissbart. Ett vanligt skötbord med en trappa som barnen kan klättra upp på själva. För de är ju ganska stora.

Vart har ni placerat det?

Inne på hygienutrymmet längst in.

Kan du utförligt beskriva hur du går tillväga vid blöjbyte?

Ja. Först måste man ha ett barn som man ska byta blöjan på. Sen får man locka med sig barnet till skötbordet och så får man be att de klättrar upp själva och ibland får man lyfta dem men i regel så klättrar de upp. De är så vana vid att byta blöjor så att de kan hända att de klättrar upp och lägger sig själv och väntar på att man ska komma. Och sen så byter man blöja, man tar bort den gamla och river upp dem i kanterna och slänger den i våran.. sådär som man trampar på. Vad heter det? Papperskorg. Och så tvättar man rent och sätter på en ny blöja. mm.

Vilken del utav processen är enklast att utföra?

Enklast? Ja hela processen är väl inte så komplicerad. Det är bra med de UP&GO att man kan riva av dem och ta av dem.

Så det enklaste är att ta av blöjan?

Aa, på går ju också bra. De är också vana. Vissa vill ha det stående och vissa vill ligga och då lyfter dem på rumpan och de hjälper till. De ju så himla vana att få på sig blöjor. Det är enklast när det är kissblöjor än bajsblöjor. För det är mer arbete med en bajsblöja än en kissblöja.

Vad är skillnaden?

Du tvättar rent väldigt noga och smörja in och så att allting blir rent innan du sätter på en ny blöja. Kissblöja kan du ju slänga ganska snabbt. Man ska ju liksom lyfta samtidigt som du har barnet så ska du ta av blöjan, så får du ju ha koll på barnet så att barnet ligger kvar och så ska du ju slänga den här blöjan i den här

tramp-sop-grejjer och så ska du ta hand om alla grejjer som man ska använda till då. Men vi har ju bara tre barn så att det är inga problem utav det går jättebra. Det är ingen som.. vi byter ju regelbundet på dem. Vi har ett visst schema att den som är tidig har alltid ansvar för att byta på alla barnen och kolla så att de blir bytta på. Så känner vi så att de är torra hela tiden.

Hur känner ni det?

Blöjan sväller ju fram. En blöja som det inte är kiss i är ju mer porös och liksom mindre. Sen blir de mer liksom klumpiga och så. Annars kan man ju känna på lukten och så. Men det är viktigt att man byter för annars blir de ju röda i rumpan och så.

Vad tycker du är svårast vid blöjbyte?

Det är väl när de inte vill, man får liksom locka dem till skötbordet och så. Men det har inte med tekniken att byta så mycket med att göra. Det är just det att du ska hantera många saker samtidigt. Du ska slänga blöjan, du ska ta av blöjan, de ska ligga kvar och de ska inte ramla ner ifrån skötbordet. Du måste ju vara nära, allt måste finnas nära. Vatten ska vara nära, salvan finns nära och blöjorna ska vara inom räckvidd så. Att man lägger upp ett underlag för varje barn så att man byter det regelbundet och tvättar rent med sprit brukar vi göra sen efteråt.

Hur gör du för att hålla uppsikt över barnet vid blöjbyte?

Det är ju så va, som sagt kan det vara 22 barn och två stycken vuxna. Man får ju gå ifrån och lämna gruppen och gå ifrån och bara vara med ett barn och så kanske det är barn som kommer och tittar på och som..

Vad gör du då?

Det handlar bara om att man får ha en bra kommunikation med barnet. Man känner varandra så väl så att man övertalar dem, pratar med dem, och man får dem intresserade. Man avleder och man kan med sig någonting att locka med i handen eller man bestämmer någonting. Det är oftast inga problem är det inte. Byta blöjor är piece of cake, det är inga problem.

Vad gör du om du måste vända dig om när du byter blöjor, om du ska gå därifrån?

Jag går ju inte ifrån.

Men om du måste titta bort?

Om man vänder sig om så har man en hand på barnet så att det ligger kvar.

Vart på barnet brukar du hålla då?

Det beror ju på om det ligger upp eller ner, det kan vara på benen till exempel.

Hur förvarar ni era blöjor?

Vi har dem kvar i deras påsar som vi skriver namn på och sen har vi sånna korgar om vi drar ut sånna här trådbackar och lägger vi upp till de här tre som vi har längst upp och fyller på.

Hur går ni tillväga vid kassering utav blöjor?

Då lägger vi dem i den här.. jag vet inte vad det heter.. den här papperskorgen.

Är det någon speciell papperskorg?

Ja det är bara blöjor i den, man trycker man foten och så öppnar den sig och så lägger man dem där. Är det bajsblöjor så går vi ner till vårt soprum direkt men är det bara kissblöjor så får de ligga kvar så går vi med dem efter dagens slut då. Det bli ju inte så många här eftersom vi bara är tre stycken.

Vad har du för inställning till blöjor?

Inställning? Ja ganska neutral inställning, det är ju sånt som behövs. I regel så skulle det vara så att barnen skulle vara blöjfria när de börjar på vår avdelning för att de är såpass stora. Men många har ju blöjorna kvar en längre period. Oftast så är det killarna som har det längre än tjejerna. Så att aa. Oftast är det så att tjejerna mognar tidigare med blöjorna och att de kan bli blöjfria tidigare.

Vilken ålder är det då?

De är runt två och ett halvt, tre år. Ibland kan det vara så att dem går på toaletten och har blöja på sig och så drar de ner blöjan och sätter sig och tränar. Och så har vi ju pottor också som de kan träna på. Fast vi kör ingen sån regelbunden potträning för de gör de hemma då. Men har de påbörjat en potträning och de vill gå på toaletten så följer vi ju med dem och ställer fram pottorna så får de titta på dem. Ofta så brukar de vara så att de kanske har blöjor första terminen och efter sommaren så brukar de vara blöjfria sen när de kommer tillbaks efter sommaren. Det är lättare för dem att träna utan blöjor på sommaren eller hemma, jag vet inte.

Vad finns det för distraktionsmoment under blöjbyte

Ja det ju att man ska ta hand om övriga gruppen samtidigt som man ska ta hand om blöjorna. Telefonen kanske ringer, det kanske är någon som slår sig eller blir ledsen, det kanske blir en konflikt eller någon som aa .. det är sånt som händer.

Hur har hanterar du dem?

Man får ju göra ett val. Vad ska jag göra? Ska jag ingripa? Ska jag gå därifrån? Då får man ju ta med sig barnet i så fall utan blöja och sen så får man gå dit. Det gäller att tänka; vad är bäst?

Vilka hjälpmedel/saker har du vid skötbordet?

Det är den här stegen som de går upp på helt enkelt. Det är väl bara den och sen så gör vi allt andra för hand.

Och i form av rengöring? Jag tänker tvättlappar och sånt.

Ah tvättlappar, de är.. Handskar har vi ju alltid, blåa engångshandskar. Sen har vi ju tvättlappar som vi blöter, sen har vi tvål och sen har vi handsprit och sånna grejjer som vi använder som vi duschar på och gör rent med. Det är väl det, salva också använder vi om de blir röda och vissa barn har ju speciella salvor. Allt det här får ju föräldrarna ta med själva då, tvättlappar håller vi med själva. Så.

Vad har du för inställning till förpackningarna som finns idag?

Ne de är väl ganska funktionella, de är ju komprimerade för att man ska kunna handla och inte ta så stor plats. De är ju .. ja de ligger ju kompakt. Det är ju det här med att man ska få upp dem på ett snabbt sätt så att man.. ofta öppnar man ju dem fel som ni såg. Sen är det ju alltid lite knepigt att få upp första blöjan. *Här visar Sylve med händerna hur man drar upp en förpackning.*

Det går ju.

Tycker du att en förpackning innehåller rätt antal blöjor?

Ja, jag tror att det är ganska bra som det är. För oss är det bra att de är ganska innehållsrika så att de inte tar slut så snabbt då. Sen ger vi ju en lapp till föräldrarna när det är några blöjor kvar så hänger vi en lapp i deras fack så får de ta med en ny påse då. Skulle det vara så att de glömmer det så får vi låna utav varandra så. Det är inga problem.

Så problematiken är just när du tar första blöjan?

Ja jag tycker det att då kan det vara lite svårt att få ut första blöjan för att det är så kompakt. Det är väl en avvägning de gör för att det ska vara.. dels så ska det ju vara lite plast i hanteringen på grossisten och till affärerna sen ska det ju ta lite plats när man handlar till övriga varor och så men det är inget större problem. Man får ju upp det så det är ju inga problem. Och sen när man väl tagit de första två så är det ju inga problem. Sen så lägger vi ju upp dem nu. Man kan ju förbereda och ta upp dem när man inte är i blöjpanik och måste byta snabbt, då kan man ju öppna tidigare. Om man förbereder behöver man ju inte ha det problemet.

Hur är det när förpackningen är halvfull?

Det är inga problem då lägger vi ju dem i de här nätkorgarna och viker upp plasten bara. Det är inga problem. Det är ju som sagt lättare med de här UP&GO blöjorna än de andra, då kan man ju byta stående så lättare och där nere (andra avdelningen) byter de ju själva så. De är duktiga på det. Ja.

Brukar du oftast kolla vart du river förpackningen?

Jag byter ju inte så ofta så då tänker jag är det där eller där så hinner man inta o då tar man så aa.

Är det självklart om du ser en Libero förpackning kontra en pampers, hur du ska öppna den?

Ja, man får ju titta. Det står ju. Pampers är ju på sidan, den här långa och det andra var ju på ett annat ställe. Det står ju, ofta är det ju perforerat så att man ska öppna där. Man får kolla en extra gång och ibland så står man där, också ska se barnet, och har blöjpåsen där. Då öppnar man ju bara för att komma in i den så fort som möjligt. Första hjälpen, första blöjan.

Är det något som du känner att vi har missat?

Ne det tycker jag inte, ne. Jag förstår bara inte här man ska få det på ett annat sätt eller hur man ska kunna göra det effektivare för att de är ju så komprimerat blöjpåsarna och det är ju.. aa. Jag vet inte hur man ska kunna. Det finns säkert smartare lösningar, det gör ju det. Och det finns kanske smartare förpackningar

som man kan använda eller miljöåtervinning och så. Det är ju det som är populärt nu att allt ska vara ekologiskt och allting ska vara återvinningsbart. Men plasten är ju återvinningsbar, vi sorterar plasten. Den slänger vi på sortering och blöjorna slänger vi ju i och för sig rakt ner i våra soprum nu vara. Men det kanske man kan ha komposterbara blöjor. Men det är ju det här med lukt och hygien kontra vätska och så kanske. Det är skillnad från när det var tygblöjor men det är det ju inte längre.

BILLAGA V: MOODBOARD



BILLAGA VI: FUNKTIONSANALYSER

Funktionsanalys avseende: Blöjförpackning				
NR	Funktion		Klass	Anmärkning (gränser och krav)
	<i>Verb</i>	<i>Substantiv</i>	HF= Huvud funktion, N=Nödvändig Ö= Önskvärd	
1.0	Möjliga huvudfunktioner			
1.1	Skydda	Blöja	HF	
1.2	Förvara	Blöjor	HF	
2.0	Delfunktionsområde: basfunktioner/handhavande			
2.1	Ange	Information	N	<i>Innehåll och användning</i>
2.2	Medge	Stabilitet	N	
2.3	Klara	Yttre påfrestningar	N	
2.4	Minimera	Vikt	N	
2.5	Äga	Täthet	N	
2.6	Erbjuda	Återvinning	N	
2.7	Uppehålla	Miljökrav	N	
2.8	Passa	Transport	N	<i>Vid distribution</i>
2.9	Underlätta	Transport	Ö	<i>Vid distribution från butik till hemmet</i>
2.10	Underlätta	Öppning	Ö	
2.11	Möjliggöra	Förvaring	N	<i>I butik och i hemmet</i>
2.12	Underlätta	Uttömning	Ö	<i>Av blöjor</i>
2.13	Underlätta	Kassering	Ö	
2.14	Tåla	Fukt	N	

2.15	Anpassa	Dimension	N	<i>Följa måttet av blöjor</i>
2.16	Medge	Grepp	N	<i>av handtag</i>
2.17	Underlätta	Hantering	N	
2.18	Minimera	Miljöpåverkan	Ö	
3.0	Estetik			
3.1	Gestalta	Glädje	Ö	
3.2	Uttrycka	Trygghet	N	
3.3	Yttra	Kvalité	N	
3.4	Uttrycka	Säkerhet	N	
3.5	Uppmana	Användning	N	
3.6	Gestalta	interaktion	N	<i>Vid användning av förpackning</i>
3.7	Kommunicera	Varumärke	N	
3.8	Kommunicera	Hållbarhet	Ö	
3.9	Gestalta	Lekfullhet	Ö	
4.0	Försäljning			
4.1	Höja	Konkurrenskraft	Ö	
4.2	Passa	Varumärke	N	
4.3	Möjliggöra	Exponering	Ö	<i>Av varumärke i butik och i hemmet</i>
5.0	Produktion			
5.1	Minimera	Produktionstid	Ö	
5.2	Möjliggöra	Massproduktion	N	
5.3	Vara	Produktionsvänlig	N	
5.4	Minimera	Tillverkningskostnad	Ö	
5.5	Minimera	Resursåtgång	Ö	
5.6	Minimera	Energiförbrukning	Ö	
5.7	Minimera	Komponenter	Ö	

Funktionsanalys avseende: Förvaring vid skötbordsmiljö				
NR	Funktion		Klass	Anmärkning (gränser)
	Verb	Substantiv	HF= Huvud funktion, N=Nödvändig Ö= Önskvärd	
1.0	Möjliga huvudfunktioner			
1.1	Skydda	Blöja	HF	<i>15-30 blöjor, ett halv paket</i>
1.2	Skydda	Tillbehör	HF	<i>Babyvård</i>
2.0	Delfunktionsområde: basfunktioner/handhavande			
2.1	Medge	Stabilitet	N	
2.2	Klara	Yttre påfrestningar	N	
2.3	Erbjuda	Struktur	Ö	<i>Ordning av blöjor och babyvård</i>
2.4	Erbjuda	Stapelbarhet	Ö	<i>I butik och hemmet</i>
2.5	Erbjuda	Lättåtkomlighet	N	<i>Av blöjor och tillbehör med ett enhandsgrepp</i>
2.6	Förhindra	Åtkomst	Ö	<i>För barnet</i>
2.7	Uppehålla	Barnsäkerhet	N	
2.8	Erbjuda	Flexibilitet	Ö	<i>Anpassas efter varierande miljöer</i>
2.9	Minimera	Vikt	N	
2.10	Möjliggöra	Återvinning	Ö	
2.11	Uppehålla	Miljökrav	N	
2.12	Passa	Transport	N	<i>Vid distribution</i>
2.13	Underlätta	Transport	Ö	<i>Från butik till hemmet</i>
2.14	Erbjuda	Återförslutning	Ö	
2.15	Underlätta	Uttömning	Ö	<i>Av blöjor</i>

2.16	Tåla	Fukt	N	
2.17	Anpassa	Dimension	N	<i>Följa måttet av blöjor</i>
2.18	Underlätta	Hantering	N	
2.19	Minimera	Miljöpåverkan	N	
2.20	Minimera	Utmaningar	Ö	<i>Av rörligt barn</i>
2.21	Uppmana	Deltagande	Ö	<i>Av barn</i>
2.22	Erbjuda	Multifunktionalitet	Ö	<i>med förvaring för tillbehör och blöjor</i>
3.0	Estetik			
3.1	Gestalta	Glädje	Ö	
3.2	Uttrycka	Trygghet	N	
3.3	Yttra	Kvalité	N	
3.4	Uttrycka	Säkerhet	N	
3.5	Uppmana	Användning	N	
3.6	Gestalta	interaktion	N	
3.7	Kommunicera	Varumärke	N	
3.8	Kommunicera	Hållbarhet	Ö	
3.9	Gestalta	Lekfullhet	Ö	
4.0	Försäljning			
4.1	Höja	Konkurrenskraft	Ö	
4.2	Passa	Varumärke	N	
4.3	Möjliggöra	Exponering	Ö	<i>I butik</i>
5.0	Produktion			
5.1	Minimera	Produktionstid	Ö	
5.2	Möjliggöra	Massproduktion	N	
5.3	Vara	Produktionsvänlig	N	
5.4	Minimera	Tillverkningskostnad	Ö	

5.5	Minimera	Resursåtgång	Ö	
5.6	Minimera	Energiförbrukning	Ö	
5.7	Minimera	Komponenter	Ö	

BILLAGA VII: RITNINGAR

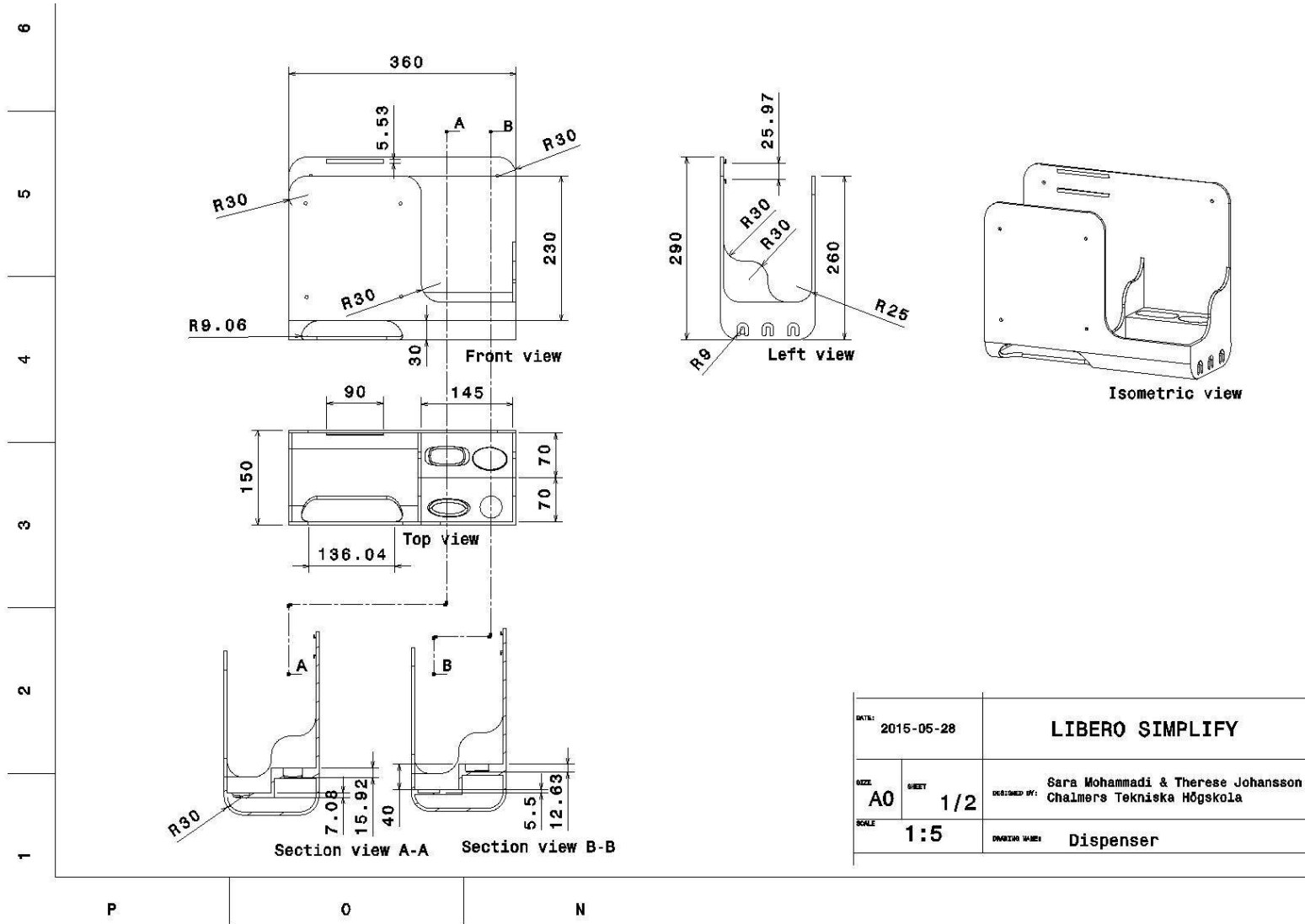

DATE: 2015-05-28		LIBERO SIMPLIFY
SIZE: A0	SHEET: 1/2	DESIGNED BY: Sara Mohammadi & Therese Johansson Chalmers Tekniska Högskola
SCALE: 1:5		FUNCTION NAME: Dispenser

BILLAGA VII: RITNINGAR

